

# CT 601 MP

MANUEL D'UTILISATION

Notice d'instructions originale



**NORTON**  
SAINT-GOBAIN®

**clipper®**





## Déclaration de conformité

Le constructeur soussigné:

**SAINT - GOBAIN ABRASIVES S.A.  
190, BD. J. F. KENNEDY  
L-4930 BASCHARAGE**

Déclare que le matériel neuf désigné ci-après :

Truelles mécaniques: **CT 601 MP**

Code : **70184629945**

est conforme aux dispositions des Directives :

- **"MACHINES" 2006/42/CE**
- **"COMPATIBILITE ELECTROMAGNETIQUE" 2004/108/CE**
- **"BRUIT" 2000/14/CE**

Et à la norme européenne :

- **EN 12649 – Compacteurs à béton et surfaceuses**

Valable pour les machines avec un numéro de série à partir de:

70100000

Emplacement de conservation des documents techniques :

Saint-Gobain Abrasives 190, Bd. J. F. Kennedy 4930 BASCHARAGE, LUXEMBOURG

Cette déclaration de conformité devient caduque si le produit est transformé ou modifié sans notre consentement.

Bascharage, Luxembourg, le 01/02/2012



Olivier Plenert, fondé de pouvoir.



# CT 601 MP : MANUEL D'UTILISATION

## TABLE DES MATIERES

<b>1</b>	<b>CONSEILS DE SECURITE FONDAMENTAUX</b>	<b>6</b>
1.1	<i>Pictogrammes</i>	6
1.2	<i>Plaquette machine</i>	7
1.3	<i>Conseils de prévention à certaines phases de fonctionnement</i>	7
<b>2</b>	<b>DESCRIPTION DES MACHINES</b>	<b>8</b>
2.1	<i>Description sommaire</i>	8
2.2	<i>But de l'utilisation</i>	8
2.3	<i>Vue d'ensemble des composants</i>	8
2.4	<i>Données techniques</i>	9
2.5	<i>Déclaration concernant les émissions de vibrations</i>	10
2.6	<i>Déclaration concernant les émissions de bruit</i>	11
<b>3</b>	<b>MONTAGE ET MISE EN ROUTE</b>	<b>12</b>
3.1	<i>Montage du bras de la machine</i>	12
3.2	<i>Montage des outils</i>	12
3.3	<i>Mise en route de la machine</i>	13
<b>4</b>	<b>TRANSPORT ET STOCKAGE DE LA MACHINE</b>	<b>14</b>
4.1	<i>Sécurité dans le transport</i>	14
4.2	<i>Déroulement du transport</i>	14
4.3	<i>Stockage de la machine</i>	14
<b>5</b>	<b>UTILISATION DE LA MACHINE</b>	<b>15</b>
5.1	<i>Informations concernant le site d'utilisation</i>	15
5.2	<i>Préparation du site</i>	15
5.3	<i>Talochage et finition de la dalle à l'aide de la CT601MP</i>	15
<b>6</b>	<b>ENTRETIEN, SOIN ET INSPECTION</b>	<b>17</b>
6.1	<i>Entretien de la machine</i>	17
6.2	<i>Entretien du moteur</i>	18
<b>7</b>	<b>PANNES - CAUSES ET REPARATION</b>	<b>21</b>
7.1	<i>Comportement en cas de panne</i>	21
7.2	<i>Instructions concernant la détection de défauts et les remèdes</i>	21
7.3	<i>Service après-vente</i>	22

# 1 CONSEILS DE SECURITE FONDAMENTAUX

La CT601MP est exclusivement destinée à la finition de sols en béton à l'aide de pales ou de plateaux NORTON, principalement sur chantier.

Une utilisation autre - ou élargie -, contraire aux conseils du fabricant, sera considérée comme non-conforme. Les dommages en résultant ne pourront incomber au fabricant. Le risque en sera exclusivement pris par l'utilisateur. L'utilisation conforme aux prescriptions comprend également le respect de la notice d'utilisation et des conditions de contrôle et d'entretien.

## 1.1 Pictogrammes

Des conseils et mises en garde sont représentés par des pictogrammes sur la machine. Vous trouverez les symboles suivants sur les machines NORTON. Voici leur explication :



Lecture du manuel d'utilisation obligatoire avant d'utiliser la machine



Protection obligatoire de l'ouïe et de la vue

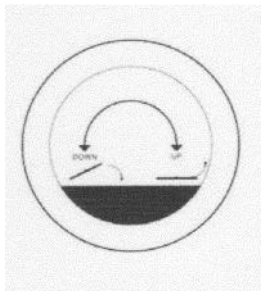

Tournez le bouton dans la direction indiquée pour incliner (UP) ou mettre à plat (DOWN) les pales



Eloignez les pieds et les mains des pales en rotation pour éviter toute blessure

## 1.2 Plaquette machine

Vous pouvez trouver des informations importantes sur la plaquette suivante fixée sur votre machine :

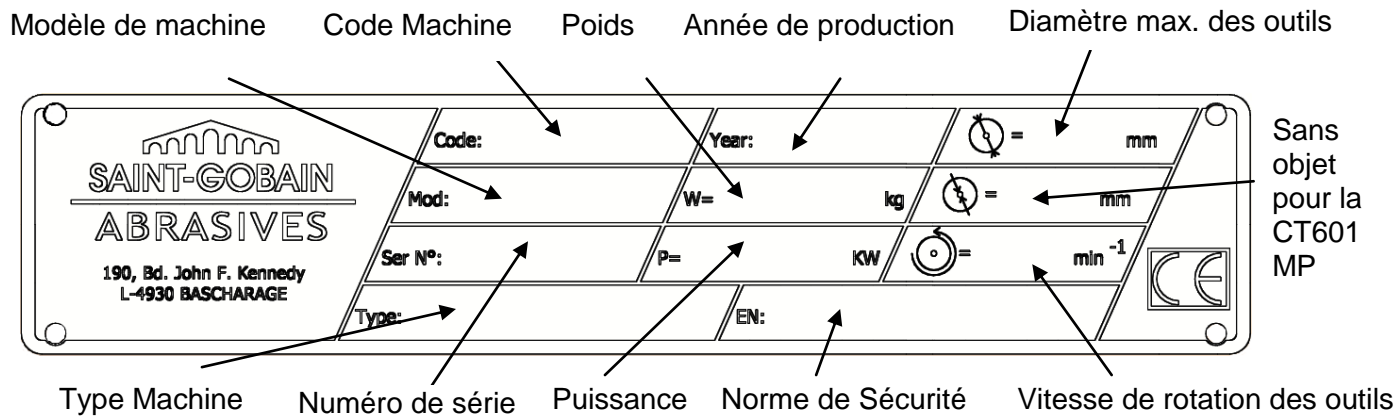

## 1.3 Conseils de prévention à certaines phases de fonctionnement

### Avant le début des travaux

- Veuillez lire attentivement le présent manuel d'utilisation.
- Familiarisez-vous avec l'environnement sur le lieu d'intervention. Cet environnement de travail comprend, par exemple, les difficultés d'exécution, les obstacles à la circulation, le respect des charges au sol, le marquage de sécurité nécessaire délimitant le chantier par rapport à la circulation publique et la possibilité d'intervention des secours en cas d'accident.
- Vérifiez régulièrement si les pales ou le plateau sont fixés correctement.
- Démontez immédiatement les pales ou le plateau déformés ou endommagés, car ils présentent un risque d'accident pendant la rotation.
- N'utilisez la machine qu'avec son cerceau de protection et ses carters de protection fixés.
- Veuillez porter des lunettes de sécurité lors du travail.
- N'utilisez que des pales ou des plateaux NORTON. L'utilisation d'autres outils peut entraîner l'endommagement de la machine.

### Moteur thermique

- Veuillez n'utiliser que le carburant indiqué.
- Dans le cas de travaux dans des locaux non aérés, veillez à l'évacuation correcte des gaz d'échappement du moteur.
- L'essence est inflammable. Avant le remplissage du réservoir, éteignez la machine et toutes les flammes à proximité et ne fumez pas. Veillez à ne pas renverser de carburant sur le moteur, et essuyez immédiatement tout carburant versé à côté du réservoir.

## 2 DESCRIPTION DES MACHINES

Toute modification sur la machine altérant ces propriétés initiales ne peut être effectuée que par Saint-Gobain Abrasives, seul habilité à confirmer la conformité du produit. Saint-Gobain Abrasives conserve le droit d'apporter toute modification technique ou au design de la machine sans notification préalable.

### 2.1 Description sommaire

La truelle mécanique CT601MP est conçue pour produire un état de finition de sol supérieur sur béton humide. Machine robuste et performante, elle peut être utilisée sur chantier mais aussi en milieu industriel.

### 2.2 But de l'utilisation

La CT601MP est conçue pour la finition de tout type de dalles en béton humide. Elle n'est conçue pour aucune autre utilisation.

### 2.3 Vue d'ensemble des composants



#### Poignée d'utilisation et bras (1)

Construction rigide en acier soudé sur gabarit, renforcée par des traverses. Une poignée homme mort (7) permet à l'opérateur de travailler en toute sécurité, et d'arrêter la machine à tout moment par simple relâchement de la poignée. L'angle du bras peut être réglé pour garantir une utilisation confortable.

#### Bouton d'inclinaison des pales (2)

Le système par câble relié à un bouton de manœuvre permet de régler l'inclinaison des pales depuis la poignée.



### Entraînement par courroies et carter de protection (3)

Une poulie embrayable transmet le mouvement du moteur aux pales ou au plateau. L'ensemble poulie-courroies est protégé par un carter en tôle. Cette poulie embrayable permet d'enclencher progressivement la rotation des pales ou du plateau.

### Cerceau de protection (4)

Le cerceau protège l'opérateur de la rotation des pales ou du plateau, tout en lui offrant une vue sur optimale sur l'avance de son travail. Sa liberté de mouvement en rotation permet d'effectuer des travaux à raz de murs.

### Moteur thermique (6)

Le moteur essence Honda GX120 de 4 chevaux (9) est arrêté automatiquement par le relâchement de la poignée homme-mort.

### Anneau de levage (6)

L'anneau de levage permet de soulever la machine à l'aide d'une grue de manière équilibré.

## 2.4 Données techniques

Moteur	Honda GX120, 4 temps, 1 cylindre, 4HP (2,9 kW)
Filtre à air	Type deux éléments
Carburant	Sans plomb
Huile	Huile Honda 4 temps ou huile moteur équivalente, hautement détergente et de première qualité, certifiée pour satisfaire ou dépasser les exigences des constructeurs automobiles américains pour la classification des services SG, SF. (indication SG, SF sur le bidon) SAE 10W-30 recommandé
Bougie	BPR6ES (NGK) W20EPR-U (DENSO)
Démarrage	Manuel par corde
Diamètre maximal de plateau ou de pales	600 mm
Vitesse de rotation de l'arbre de sortie du réducteur	130 min <sup>-1</sup>
Pression acoustique	81 dB (A) (selon ISO EN 11201)
Puissance acoustique	93 dB (A) (selon ISO EN 3744)
Type d'outils	Pales ou plateau
Dimensions de la machine (LxlxH)	1560x650x1060 mm
Masse (prête à l'emploi)	71 kg

## 2.5 Déclaration concernant les émissions de vibrations

Valeur déclarée d'émission de vibrations suivant **EN 12096**.

Machine Modèle / code	Valeur mesurée d'émission de vibrations a $m/s^2$	Incertitude K $m/s^2$	Outil utilisé Modèle / code
<b>CT 601 MP</b> 70184629945	<2.5	0.5	Pale d'origine

- La valeur de vibration est inférieure et ne dépasse pas 2.5  $m/s^2$ .
- Valeurs déterminées suivant la procédure décrite dans la norme **EN 12649**.
- Les mesures sont faites avec des machines neuves. Les valeurs réelles sur chantier peuvent varier avec les conditions d'utilisation, en fonction de :
  - Matériaux travaillé
  - Usure de la machine
  - Manque d'entretien
  - Outil non approprié pour l'application
  - Outil en mauvais état
  - Opérateur non spécialisé
  - Etc...
- Le temps d'exposition aux vibrations est aussi fonction des performances de travail (liées à l'adéquation machine / outil / matériau travaillé / opérateur)
- Dans l'évaluation des risques dus aux vibrations mains-bras, il y a également lieu de tenir compte, sur une journée de travail, du temps d'utilisation effective de la machine à plein régime ; il n'est pas rare de constater que ce temps d'utilisation effective se limite à 50% du temps de travail total, en tenant compte de tous les arrêts (pauses, approvisionnements en carburant et eau, préparation du travail, déplacement de la machine, montage de l'outil...).

## 2.6 Déclaration concernant les émissions de bruit

Valeur déclarée d'émission de bruit suivant **EN ISO 11201** et **NF EN ISO 3744**.

Machine Modèle / code	Niveau de pression acoustique $L_{P_{eq}}$ EN ISO 11201	Incertitude K (Niveau de pression acoustique $L_{P_{eq}}$ EN ISO 11201)	Niveau de puissance acoustique $L_{W_{eq}}$ NF EN ISO 3744	Incertitude K (Niveau de puissance acoustique $L_{W_{eq}}$ NF EN ISO 3744)
<b>CT 601 MP</b> 70184629945	81 dB(A)	2.5 dB(A)	93 dB(A)	4 dB(A)

- Valeurs déterminées suivant la procédure décrite dans la norme **EN 12649**.
- Les mesures sont faites avec des machines neuves. Les valeurs réelles sur chantier peuvent varier avec les conditions d'utilisation, en fonction de :
  - Usure de la machine
  - Manque d'entretien
  - Outil non approprié pour l'application
  - Outil en mauvais état
  - Opérateur non spécialisé
  - Etc...
- Les valeurs mesurées concernent un opérateur, en position normale d'utilisation, telle que décrite dans ce manuel.

### **3 MONTAGE ET MISE EN ROUTE**

La machine est livrée montée, entièrement équipée et prête à fonctionner. Avant d'utiliser la machine pour la première fois, veuillez suivre les quelques instructions suivantes.

#### **3.1 Montage du bras de la machine**

Mettez le bras de guidage dans une position confortable. Pour cela, desserrez la poignée à l'articulation du bras, mettez le bras à l'angle voulu, et resserrez la poignée.

#### **3.2 Montage des outils**

Veuillez n'utiliser que des pales ou des plateaux NORTON. Eteignez la machine et assurez-vous que les outils ne tournent plus avant de monter ou changer un outil. Le diamètre maximal de pales ou de plateau supporté par la machine est de 600mm.

Vissez les deux vis M6 par pale à l'aide de la clef de 10mm pour assembler les pales sur les quatre bras support.

Pour assembler un plateau, posez la machine avec ses pales montées et tournez la machine de manière à ce que les pales se prennent dans les clips du plateau.

### 3.3 Mise en route de la machine

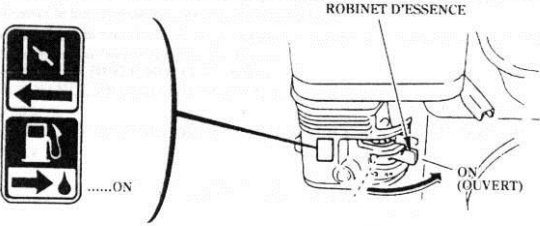
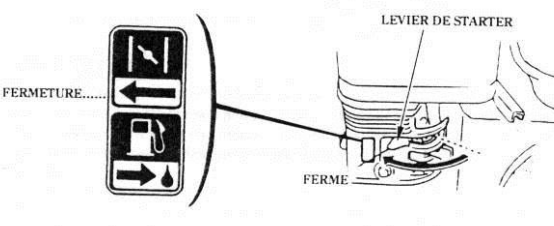
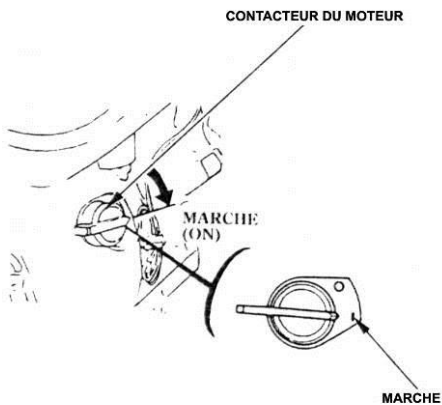
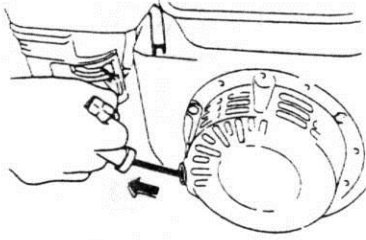
	
<p>Placez le robinet d'essence sur la position «On » (ouvert). Serrez la poignée homme-mort en position fermée.</p>	<p>Mettez la tirette du Starter sur la position fermeture. NOTE : N'utilisez pas le starter lorsque le moteur est chaud ou lorsque la température atmosphérique est élevée.</p>
	
<p>Déplacez le levier des gaz légèrement vers la gauche. Mettez l'interrupteur du moteur sur la position ON (marche).</p>	<p>Tirez la poignée de lancement jusqu'à ce que vous sentiez une légère résistance, puis la tirer d'un coup sec. ATTENTION: ne laissez pas la poignée de lancement revenir brutalement contre le moteur, mais ramenez-la lentement pour éviter d'endommager le démarreur.</p>

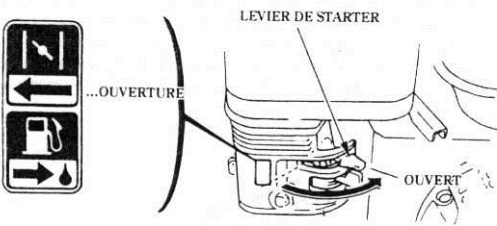
<p>Lorsque le moteur commence à se réchauffer, mettez graduellement la tirette du starter sur la position d'ouverture. Mettez alors le levier des gaz en position maximale.</p>

Pour arrêter le moteur, relâchez la poignée homme-mort, puis mettez le levier des gaz complètement à droite, tournez l'interrupteur du moteur à la position OFF (éteint). Placez ensuite le robinet d'essence sur OFF (fermé).

ATTENTION : après l'extinction de la machine, les outils continuent à tourner jusqu'à leur arrêt complet. Soyez donc vigilant afin d'éviter toute blessure.

## **4 TRANSPORT ET STOCKAGE DE LA MACHINE**

### **4.1 Sécurité dans le transport**

Démontez toujours les pales ou le plateau avant le transport ou le déplacement de la machine.

### **4.2 Déroulement du transport**

Conformez-vous aux réglementations du travail en vigueur pour transporter la machine. Pour transporter la machine à l'aide d'une grue, veuillez n'utiliser que l'anneau de levage prévu à cet effet. Assurez-vous de la fixation solide du dispositif de levage à la machine.

### **4.3 Stockage de la machine**

Avant une longue période d'inactivité de la machine, nettoyez entièrement la machine et démontez les pales ou le plateau. Stockez la machine dans un endroit sec, propre, à température stable.

## 5 UTILISATION DE LA MACHINE

Vous trouverez dans ce chapitre des conseils pour utiliser la machine de manière sûre.

### 5.1 Informations concernant le site d'utilisation

- Libérez le site d'utilisation de la machine de tout ce qui pourrait entraver le déroulement des travaux !
- Veillez au bon éclairage du site !
- Assurez-vous que vous avez constamment une vue dégagée de l'évolution de la machine et que vous pouvez à tout moment intervenir au niveau du déroulement des opérations.
- Tenez toute autre personne éloignée de la zone d'activité, pour éviter tout accident.

### 5.2 Préparation du site

Préparez le site de la même façon que pour un talochage manuel. Assurez-vous d'avoir une surface correctement nivelée (nous vous recommandons d'avoir un tirage à la règle, ou mieux l'emploi d'une règle vibrante). Quand la dalle est devenue suffisamment dure, et que votre pas laisse une légère empreinte (de l'ordre de 3mm), vous pouvez commencer l'opération.

### 5.3 Talochage et finition de la dalle à l'aide de la CT601MP

Pour utiliser la CT601MP correctement, vous devez vous tenir debout devant la machine, en tenant les deux poignées.

#### Guidage de la machine

Déplacez la machine de gauche à droite suivant le schéma suivant :

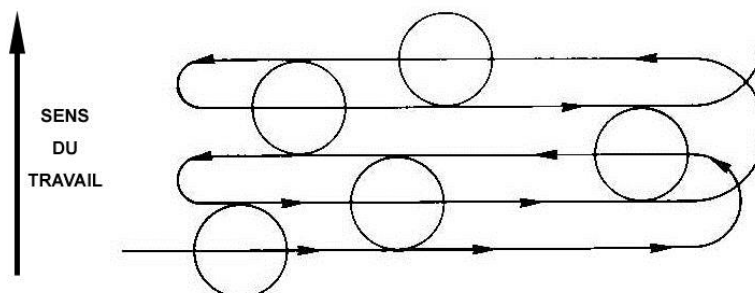

Pour guider la machine, veuillez suivre les instructions suivantes :

- pour avancer (I sur le schéma suivant), inclinez le guidon dans le sens des aiguilles d'une montre
- pour reculer (II), inclinez le guidon dans le sens inverse des aiguilles d'une montre
- pour aller vers la gauche (III), soulevez légèrement le guidon
- pour aller vers la droite (IV), appuyez légèrement sur le guidon.

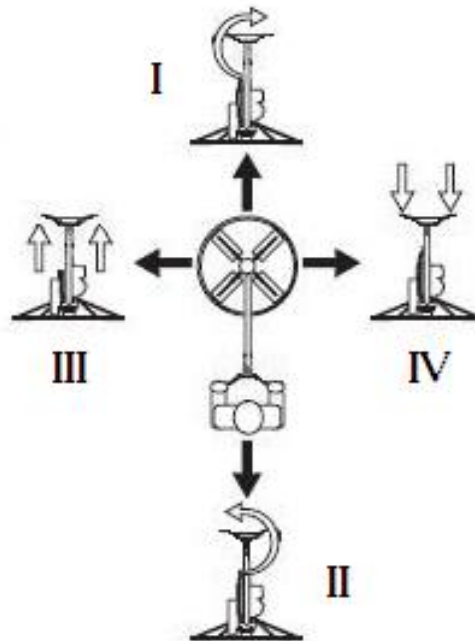

### **Inclinaison des pales**

Pour l'opération de talochage, mettez les pales à plat sur la surface à talocher. Pour l'opération de finition, inclinez les pales légèrement (4 à 6 mm), puis augmentez progressivement l'inclinaison au fur et à mesure de l'avancement du travail.

### **Cavité ou bosse**

Pour niveler une cavité ou une bosse, il suffit de faire passer la machine d'avant en arrière sur cette partie jusqu'à l'obtention du niveau désiré.

REMARQUE : Ne laissez jamais la machine sur place dans le ciment humide, mais enlevez-la dès que l'opération de lissage est terminée.

ATTENTION : après l'extinction de la machine, les outils continuent à tourner jusqu'à leur arrêt complet. Soyez donc vigilant afin d'éviter toute blessure.



## 6 ENTRETIEN, SOIN ET INSPECTION

### 6.1 *Entretien de la machine*

Afin de maintenir la qualité de lissage dans le temps, et pour un fonctionnement sûr et sans problème de la machine, veuillez-vous tenir au plan d'entretien suivant :

		Avant le début du travail	Pendant le changement d'outil	A la fin de la journée	Chaque semaine	Lors d'une panne	Après un endommagement
Ensemble de la machine	Contrôle visuel (état général, étanchéité)						
	Nettoyer						
Surface du plateau ou des pales	Nettoyer						
Tension de la courroie	Contrôler						
Boîtier moteur	Nettoyer						
Vis et écrous accessibles	Resserrer						

#### **Entretien de la machine**

Effectuez l'entretien de la machine avec le moteur arrêté et les outils immobiles.

#### **Huilage et graissage**

Les machines NORTON sont équipées de paliers et de roulements à billes lubrifiés à vie. Il est donc inutile de graisser ou huiler la machine.

#### **Contrôle et changement des courroies**

Pour vérifier la tension des courroies, ouvrez le carter et appuyez modérément sur les courroies. Vous devriez pouvoir les déplacer de l'épaisseur d'un doigt environ. Si ce n'est pas le cas, libérez les écrous de fixation du moteur, puis déplacez celui-ci de manière à ce que la tension soit correcte. Assurez-vous que les poulies soient bien alignées avant de resserrer les écrous de fixation du moteur.

Pour changer la courroie, ouvrez le carter, puis libérez les écrous de fixation du moteur. Avancez le moteur de manière à ce que vous puissiez enlever les anciennes courroies et remettre un nouveau jeu sur les poulies. Déplacez ensuite le moteur jusqu'à ce que la tension des courroies soit correcte. Assurez-vous que les poulies soient bien alignées avant de resserrer les écrous de fixation du moteur.

Après le contrôle ou le changement des courroies, remontez toujours le carter.

#### **Nettoyage de la machine**

La durée de vie de votre machine dépend beaucoup de son entretien. Nettoyez-la donc à la fin de chaque journée.

## 6.2 Entretien du moteur

Période d'entretien régulier Effectuez l'entretien tous les mois ou intervalles d'heures d'utilisation indiqués, selon ce qui se présente en premier.		Chaque utilisation	Premier mois ou 20 heures	Tous les trois mois ou 50 heures	Tous les 6 mois ou 100 heures
Huile moteur	Vérification du niveau				
	Remplacement				
Filtre à air	Vérification				
	Nettoyage				
Coupelle de crépine à essence	Nettoyage				
Bougie d'allumage	Vérification - Nettoyage				
Conduite d'alimentation	Vérification (Remplacer si nécessaire)	Tous les 2 ans			

### Huile moteur

Pour changer l'huile,

- Déposez le bouchon de remplissage et dévissez le boulon de vidange.
- Laissez l'huile s'écouler complètement.
- Jetez l'huile de manière à ce qu'elle ne nuise pas à l'environnement. Nous vous suggérons de l'amener dans un bidon scellé à votre station d'essence locale, pour régénération. Ne la jetez pas à la poubelle, ne la versez pas sur le sol ou dans un égout.
- Revissez le boulon de vidange, et serrez-le à 18 N.m.
- Remplissez le carter moteur avec de l'huile moteur neuve jusqu'au rebord extérieur du col de remplissage d'huile.
- Reposez le bouchon de remplissage.

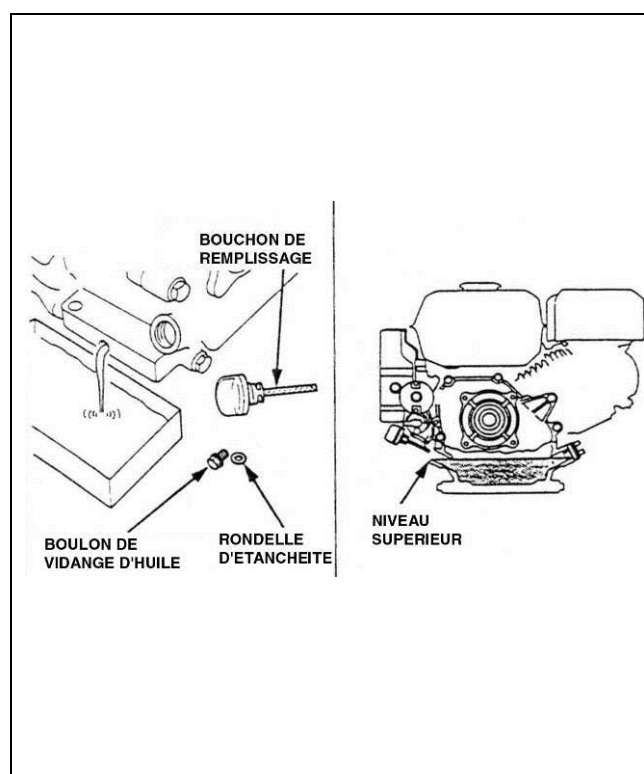

### Filtre à air

La CT601MP a un filtre élément double. Pour entretenir les filtres à air, veuillez suivre les instructions suivantes :

- Dévissez l'écrou, puis enlevez le couvercle du filtre et l'écrou à oreilles.
- Enlevez les éléments du filtre à air et séparez-les avec soin.

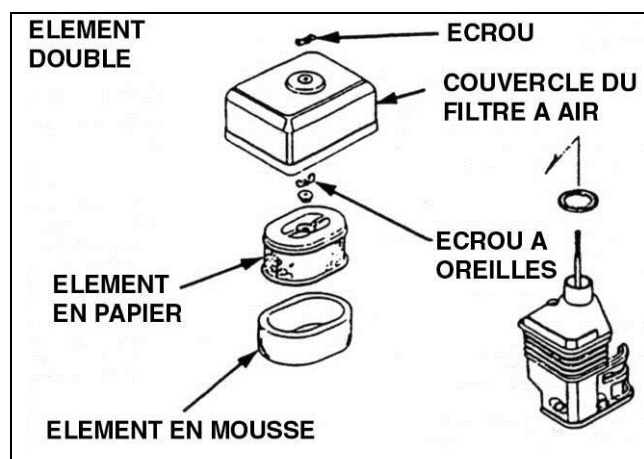

- Vérifiez soigneusement chaque élément pour voir s'il y a des trous ou des déchirures et les remplacer s'ils sont endommagés.
- **Élément en papier** : tapotez légèrement l'élément plusieurs fois sur une surface dure pour en retirer la poussière en excès et soufflez de l'air légèrement comprimé à travers le filtre de l'intérieur vers l'extérieur. Ne jamais essayer de retirer la saleté en utilisant une brosse : le brossage forcerait la saleté dans les fibres.
- **Élément en mousse** : nettoyez dans de l'eau savonneuse chaude et laissez sécher complètement. Tremper l'élément dans de l'huile moteur propre et en exprimer toute l'huile en excès. Le moteur fumera pendant le démarrage initial si trop d'huile est restée dans la mousse.
- Faites passer de la lumière par les éléments et vérifiez-les soigneusement. Remettez les éléments en place s'ils ne présentent pas de trous ou de déchirures.

### Crépine à essence

Pour entretenir la crépine à essence, veuillez suivre les instructions suivantes :

- Fermez le robinet d'essence et retirez la coupelle à essence
- Nettoyez la coupelle avec du solvant.
- Reposez le joint torique et la coupelle.
- Serrez-la à 4N.m.

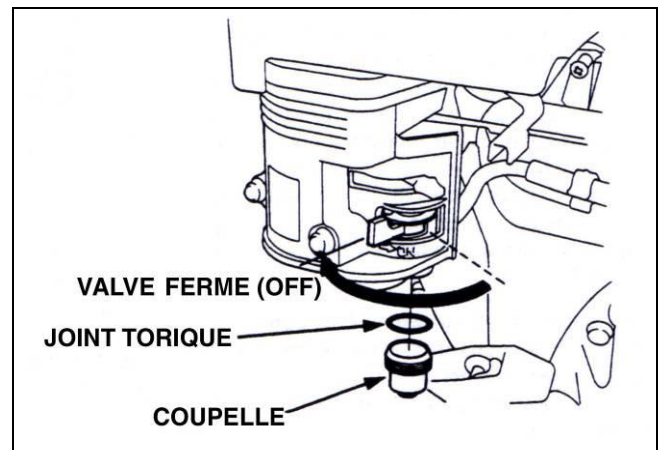

### Bougie d'allumage

Pour entretenir la bougie d'allumage, veuillez suivre les instructions suivantes :

- Inspectez visuellement la bougie. Jetez la bougie si les isolateurs sont craquelés ou piqués.
- Nettoyez la calamine ou tout autre dépôt avec une brosse métallique dure.
- Mesurer l'écartement des électrodes de la bougie avec un calibre d'épaisseur de type à fil. Si nécessaire, ajustez l'écartement en recourbant l'électrode latérale.
- Assurez-vous que la rondelle d'étanchéité est en bon état : remplacez le bouchon si nécessaire.
- Vissez la bougie à la main pour bien asseoir la rondelle, puis serrez-la avec une clé à bougie (1/2 tour supplémentaire si la bougie est neuve) pour comprimer la rondelle d'étanchéité. Si la bougie a déjà été utilisée, serrez de 1/8 à 1/4 de tour pour comprimer la rondelle.

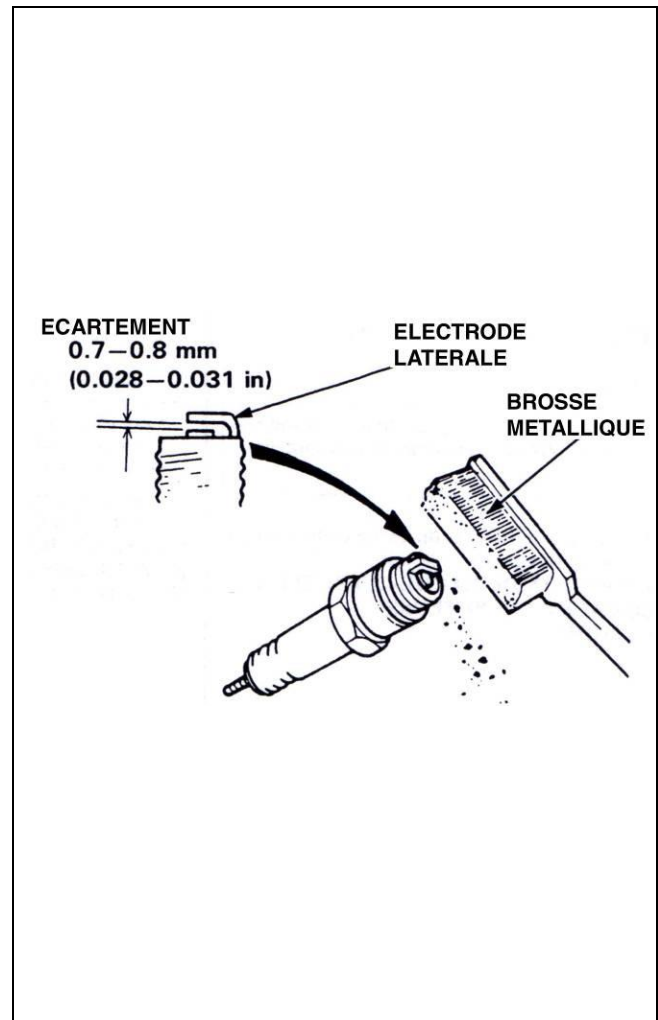

### Conduite d'alimentation

Pour entretenir la conduite d'alimentation, veuillez suivre les instructions suivantes :

- Vidangez l'essence dans un récipient convenable et retirez le réservoir d'essence.
- Déconnectez la conduite d'alimentation et dévissez le filtre à essence du réservoir.
- Nettoyez le filtre avec du solvant et vérifiez pour être sûr que l'écran du filtre n'est pas endommagé.
- Mettez le joint torique en place sur le filtre et refixez-le. Serrez le filtre à 2N.m. Vérifiez qu'il n'y a pas de fuite d'essence après remontage.

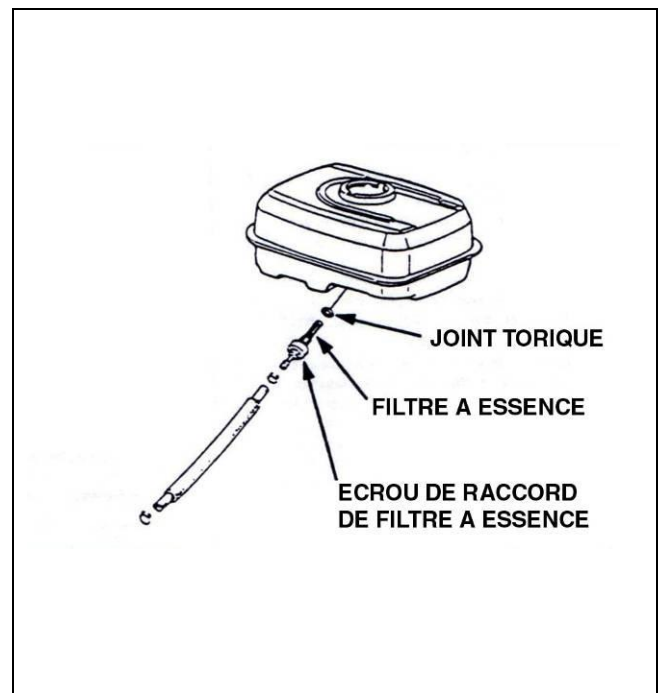

### Autres entretiens

Pour d'autres entretiens, veuillez contacter un centre de maintenance du moteur.

## 7 PANNES - CAUSES ET REPARATION

### 7.1 Comportement en cas de panne

Lors de panne en cours d'utilisation, éteignez la machine. Des travaux sur le moteur de la machine ne peuvent être effectués que par un technicien qualifié.

### 7.2 Instructions concernant la détection de défauts et les remèdes

Panne	Source possible	Résolution
Difficulté de démarrage	Filtre essence bouché	Nettoyez le filtre essence
	Bougie défectueuse	Inspectez la bougie
	Défaut plus important	Contactez le centre de maintenance du moteur le plus proche
Moteur manque de puissance	Filtre à air colmaté	Nettoyez ou remplacez le filtre à air
	Défaut plus important	Contactez le centre de maintenance du moteur le plus proche

### **7.3 Service après-vente**

Lors d'une commande de pièces détachées, indiquez toujours :

- a. Le numéro de série (sept chiffres)
- b. Numéro de la pièce
- c. Description exacte
- d. Nombre de pièces désirées
- e. Adresse exacte
- f. Veuillez éviter des indications telles que «le plus vite possible» ou «urgent» mais indiquez clairement le mode d'expédition souhaité : «express», «par avion», etc...

Si vous n'indiquez pas le mode d'expédition souhaité, nous enverrons les pièces par le moyen considéré comme le plus raisonnable, sans être nécessairement le plus rapide.

Avec des indications exactes, vous éviterez des problèmes et des erreurs d'envoi.

En cas d'incertitude, veuillez nous envoyer la pièce défectueuse.

Dans le cas où les pièces sont couvertes par la garantie, l'envoi de la pièce défectueuse est obligatoire.

Commandez les pièces détachées du moteur directement chez le fabricant ou chez un représentant : vous gagnerez ainsi du temps et de l'argent !

Cette machine a été fabriquée par Saint-Gobain Abrasives S.A.:

190, Bd. J.F.Kennedy

L-4930 BASCHARAGE

Grand-Duché de Luxembourg

Tel. : 00352 50 401 1

Fax. : 00352 50 16 63

<http://www.construction.norton.eu>

Vous pouvez obtenir de l'aide technique, des pièces de rechanges et des forets diamantés auprès de nos distributeurs locaux.

SAINT-GOBAIN ABRASIVES NV/SA  
INDUSTRIELAAN 129  
1070 ANDERLECHT/BRUSSEL  
BELGIUM  
TEL: +32 (0)2 267 21 00  
FAX: +32 (0)2 267 84 24

SAINT-GOBAIN ABRASIVES, S.R.O.  
POČERNICKÁ 272/96, MALEŠICE  
108 00 PRAHA 10  
CZECH REPUBLIC  
TEL: +420 255 7 19 326  
FAX: +420 255 7 19 321

SAINT-GOBAIN ABRASIVES A/S  
ROBERT JACOBSENS VEJ 62A  
2300 KØBENHAVN S  
DENMARK  
TEL: +45 4675 5244

PO BOX 643706  
FORTUNE TOWER OFFICE 2106  
JLT BLOCK C  
(NEXT TO METRO STATION)  
JUMEIRA LAKE TOWER, DUBAI  
UNITED ARAB EMIRATES  
TEL: +971 4 431 5154  
FAX: +971 4 431 5434

SAINT-GOBAIN ABRASIFS  
RUE DE L'AMBASSADEUR - B.P.8  
78 702 CONFLANS CEDEX  
FRANCE  
TEL: +33 (0)1 34 90 40 00  
FAX: +33 (0)1 39 19 89 56

SAINT-GOBAIN ABRASIVES GMBH  
BIRKENSTRASSE 45-49  
D-50389 WESSELING  
GERMANY  
TEL: +49 (0) 2236 703-1  
+49 (0) 2236 8996-0  
+49 (0) 2236 8911-0  
FAX: +49 (0) 2236 703-367  
+49 (0) 2236 8996-10  
+49 (0) 2236 8911-30  
FÜR DEN FACHHANDEL  
ÖSTERREICH  
TEL: +43 (00) 662 430 076

SAINT-GOBAIN ABRASIVES KFT.  
1225 BUDAPEST  
BÁNYALÉG U. 60/B.  
HUNGARY  
TEL: +36 1 371 22 50  
FAX: +36 1 371 22 55

SAINT-GOBAIN ABRASIVI S.P.A  
VIA PER CESANO BOSCONI 4  
I-20094 CORSICO MILANO  
ITALY  
TEL: +39 02 44 851  
FAX: +39 02 44 78 266

SAINT-GOBAIN ABRASIVES S.A.  
190 RUE J.F. KENNEDY  
L-4930 BASCHARAGE  
GRAND DUCHE DE LUXEMBOURG  
TEL: +352 50 401 1  
FAX: +352 50 16 33  
NO. VERT (FRANCE) 0800 906 903

SAINT-GOBAIN ABRASIFS, S.A.  
2 ALLÉE DES FIGUIERS  
AIN SEBAË - CASABLANCA  
MOROCCO  
TEL: +212 5 22 66 57 31  
FAX: +212 5 22 35 09 65

SAINT-GOBAIN ABRASIVES BV  
GROENLOSEWEG 28  
7151 HW EIBERGEN  
P.O. BOX 10  
7150 AA EIBERGEN  
THE NETHERLANDS  
TEL: +31 545 466466  
FAX: +31 545 474605

SAINT-GOBAIN ABRASIVES AS  
POSTBOKS 11, ALNABRU,  
0614 OSLO  
BROBEKKVEIEN 84,  
0582 OSLO  
NORWAY  
TEL: +47 63 87 06 00  
FAX: +47 63 87 06 01

SAINT-GOBAIN HPM POLSKA SP. Z O.O.  
UL. NORTON 1  
62-600 KOŁO  
POLAND  
TEL: +48 63 26 17 100  
FAX: +48 63 27 20 401

SAINT-GOBAIN ABRASIVOS, L. DA  
ZONA INDUSTRIAL DA MAIA  
I-SECTOR VIII, NO. 122  
APARTADO 6050  
4476 - 908 MAIA  
PORTUGAL  
TEL: +351 229 437 940  
FAX: +351 229 437 949

SAINT-GOBAIN GLASS  
BUSINESS UNIT ABRASIVI  
PUNCT DE LUCRU: LOC.VETIS, JUD.  
SATU MARE 447355  
STR. CAREIULUI 11  
PARC INDUSTRIAL RENOVATIO  
ROMANIA  
TEL: 0040-261-839.709  
FAX: 0040-261-839.710

SG HPM RUS  
58, F. ENGELS STR.  
STROENIE 2  
105082 MOSCOW  
RUSSIA  
TEL: +74 955 408 355  
FAX: +74 959 373 224

SAINT-GOBAIN  
ABRASIVES (PTY) LTD  
2 MONTEER ROAD  
ISANDO 1600  
P.O. BOX 67  
SOUTH AFRICA  
TEL: +27 11 961 2000  
FAX: +27 11 961 2184/5

SAINT-GOBAIN ABRASIVOS, S.A.  
CTRA. DE GUIPÚZCOA, KM. 7,5  
E-31195 BERRIOPLANO (NAVARRA)  
SPAIN  
TEL: +34 948 306 000  
FAX: +34 948 306 042

SAINT-GOBAIN ABRASIVES AB  
BOX 495  
SE-191 24 SOLLENTUNA  
SWEDEN  
TEL: +46 8 580 881 00  
FAX: +46 8 580 881 01

SAINT-GOBAIN INOVATIF  
MALZEMELER VE AŞINDIRICI  
SAN. TIC. A.Ş.  
GOLD PLAZA, ALTAY ÇEŞME  
MAHALLESİ, ÖZ SOKAK, NO:19/16  
34843 MALTEPE-ISTANBUL,  
TURKEY  
TEL: 0090-216-217 12 50  
FAX: 0090-216-442 40 74

SAINT-GOBAIN ABRASIVES LTD.  
DOXEY RD  
STAFFORD  
ST16 1EA  
UNITED KINGDOM  
TEL: +44 1785 222 000  
FAX: +44 1785 213 487

[www.construction.norton.eu](http://www.construction.norton.eu)

**Saint-Gobain Abrasives**

190, Bd. J. F. Kennedy  
L-4930 BASCHARAGE  
LUXEMBOURG

Tel: ++352 50401-1

Fax: ++352 501633

e-mail: [sales.nlx@saint-gobain.com](mailto:sales.nlx@saint-gobain.com)