

CWT450

SPARE PART LIST
LISTE DE PIÈCES DE RECHANGE
ERSATZTEILLISTE



NORTON

SAINT-GOBAIN

clipper

ENGLISH

TYPE:

S = Spare part

W = Wear part

NA = Not Available

The kits of spare parts contain all screws and bolts and the components referring itself to it.

Screws and bolts is component of standard assembly, which you can easily find at all the retailers of standard components of assembly.

All the components of standard assembly are of a quality grade 8.8.

We recommend not to use a quality grade lower than 8.8 for all the standard components of assembly.

The parts of replacements Norton CLIPPER must always be used.

Wear parts life will vary based on usage and maintenance of the machine or part. Wear parts will need to be maintained and replaced as needed. No warranty is applied to wear parts.

The components NA (Not Available) are not available in spare part.

FRANCAIS

TYPE :

S = Pièce de rechange

W = Pièce d'usure

NA = Non disponible

Les kits de pièces détachées contiennent toute la visserie et les composants s'y rapportant.

La visserie est un composant d'assemblage standard, que vous pouvez facilement trouver chez tous les détaillants de composants d'assemblage standards.

Tous les composants d'assemblage standard sont d'une classe de qualité 8.8.

Nous recommandons de ne pas utiliser une classe de qualité inférieure à 8.8 pour tous les composants d'assemblage standards.

Pour les pièces non standard, les pièces de remplacement doivent impérativement provenir de Norton CLIPPER.

La durée de vie des pièces d'usure varie en fonction de l'utilisation et de la maintenance de la machine ou de la pièce. Les pièces d'usure devront être entretenues et remplacées au besoin. Aucune garantie n'est appliquée aux pièces d'usure.

Les composants NA (Not Available) ne sont pas disponibles en pièce de rechange.

DEUTSCH

TYP :

S = Ersatzteile

W = Verschleißteile

NA = nicht verfügbare

Die definierten Ersatzteil-Set's beinhalten alle Ersatzteile wie Komponenten, Schrauben, Muttern etc.

Norm- bzw. Standardteile wie Schrauben, Muttern etc. können bei offiziellen Schrauben- sowie Komponentenhändler bezogen werden.

Alle Norm- bzw. Standardteile wie Schrauben, Muttern etc. entsprechen der Qualitäts- bzw. Festigungsklasse 8.8.

Wir empfehlen, keine Norm- bzw. Standardteile wie Schrauben, Muttern etc. unter der Qualitäts- bzw.

Festigungsklasse 8.8 einzusetzen.

Es dürfen nur geprüfte Norton CLIPPER-Ersatzteile eingesetzt werden.

Die Lebensdauer der Verschleißteile hängt von der Verwendung und Wartung der Maschine oder des Teils ab. Verschleißteile müssen gewartet und bei Bedarf ersetzt werden. Für Verschleißteile wird keine Garantie übernommen.

Ersatzteile sowie Komponenten mit dem Vermerk NA (NA=nicht verfügbar) sind nicht verfügbar.

Table / Table /Tisch

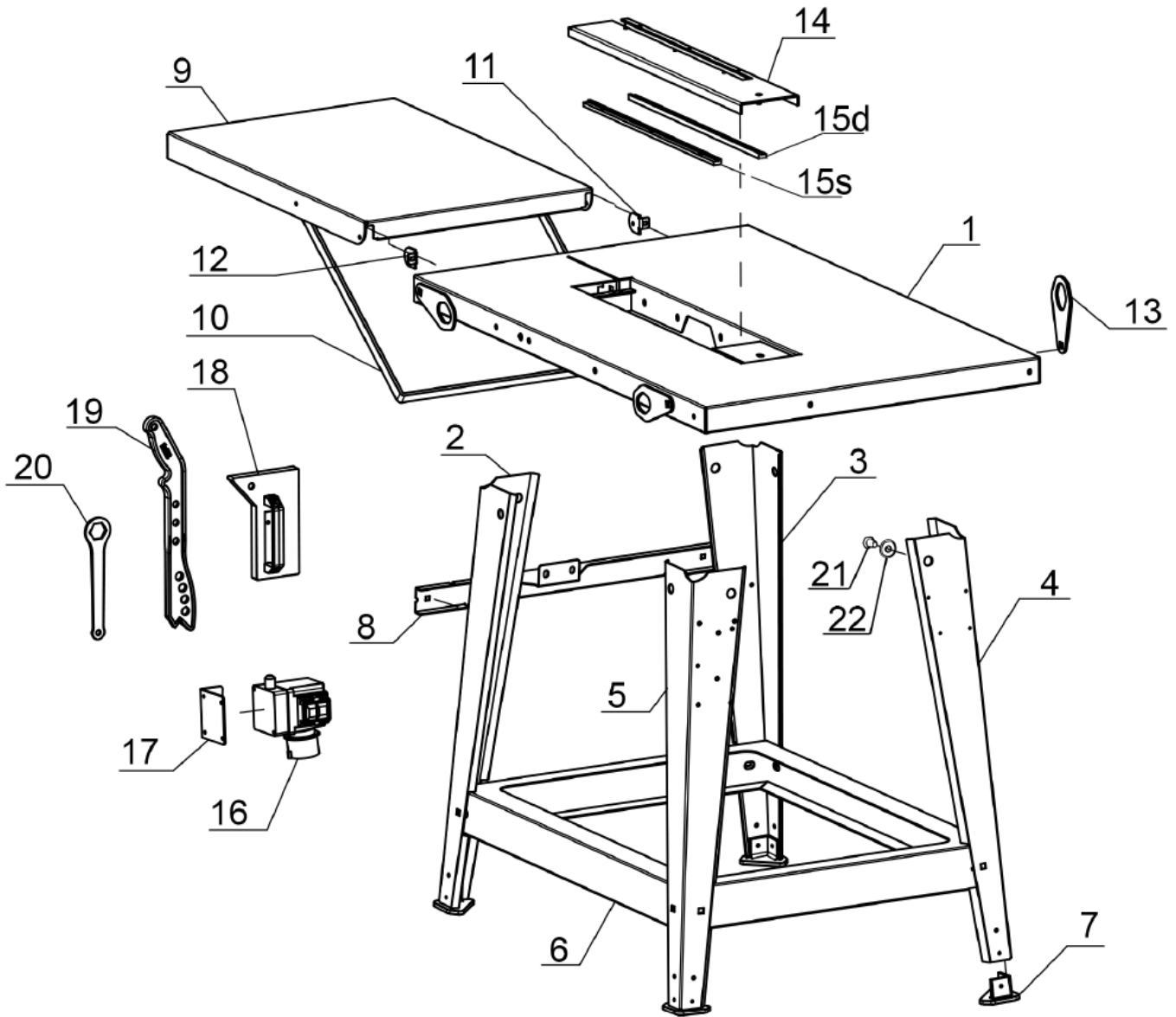
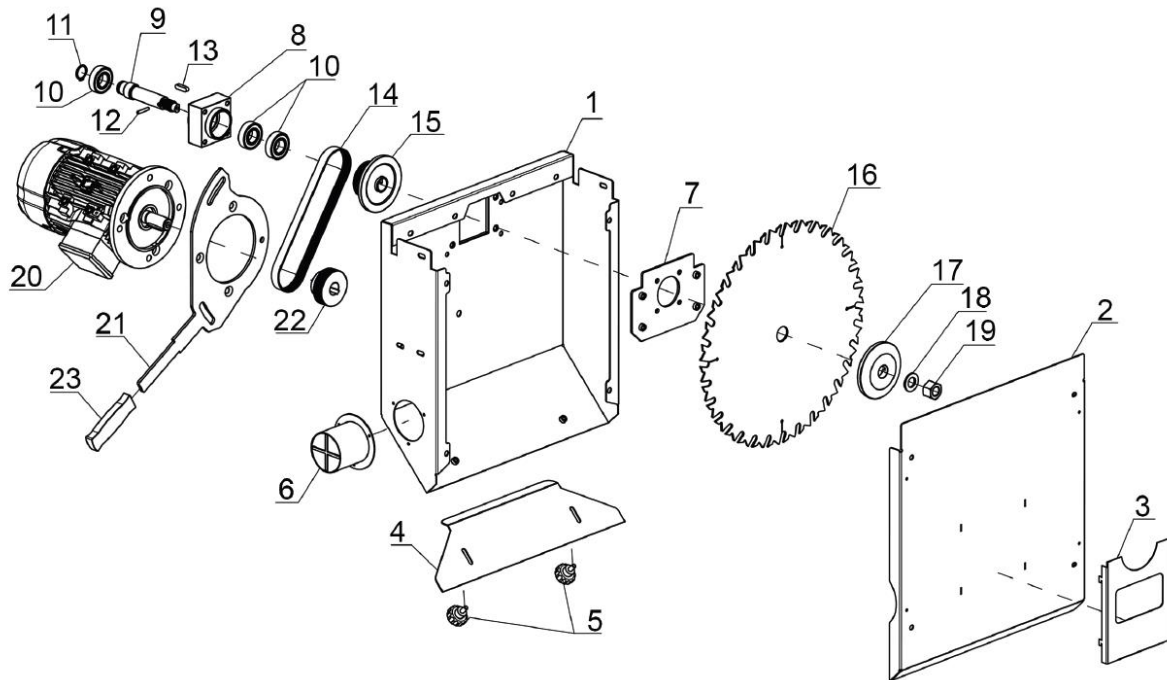

Table / Table /Tisch

POS.	DESCRIPTION	DESCRIPTION	BESCHREIBUNG	QTY	REF	TYPE
1	Top table	Table	Tisch	1	310573456	S
2	Foot	Jambe	Bein	1	310573457	S
3	Foot	Jambe	Bein	1	310573458	S
4	Foot	Jambe	Bein	1	310573459	S
5	Foot	Jambe	Bein	1	310573460	S
6	Traverse	traverser	Traverse	1	310573461	S
7	Feet	Pieds	Fuß	1	310573421	W
8	Traverse	traverser	Traverse	1	310573462	S
9	Bench extension	Rallonge de table	Bankverlängerung	1	310573422	S
10	Extension support	Support de l'extensions	Verlängerungsunterstützung	1	310573463	S
11	Extension bracket	Support d'extension	Verlängerungsbügel	1	310573464	S
12	Extension bracket	Support d'extension	Verlängerungsbügel	1	310573465	S
13	Lifting eye	Anneau de levage	Hebendes Auge	1	310573466	S
14	Bench dowel	Cheville de banc	Bankdübel	1	310573467	S
16	400V - 5p switch	interrupteur 400V - 5p	400V - 5p-Schalter	1	310573468	S
17	Switch bracket	Support de commutateur	Schalterhalterung	1	310573469	S
18	Side pusher	Poussoir latéral	Seitenschieber	1	310573447	S
19	Push-hole	Trou de poussée	Push-Loch	1	310573446	S
20	Service key	Clé de service	Serviceschlüssel	1	310573470	S
21	Screw M10x16	Vis M10x16	Schraube M10x16	1	310573431	S
22	Washer 10x30	Rondelle 10x30	Unterlegscheibe 10x30	1	310573432	S
15d	Gusset insert	Insert de gousset	Zwickeleinsatz	1	310573433	S
15s	Gusset insert	Insert de gousset	Zwickeleinsatz	1	310573434	S
23	Knob M8	Bouton M8	Knopf M8	1	310573435	S

Fixe blade groupe / Groupe lame fixe



POS.	DESCRIPTION	DESCRIPTION	BESCHREIBUNG	QTY	REF	TYPE
1	Blade group box	Caisse de groupe de lames	Kiste der Klingengruppe	1	310573623	S
2	Box lid	Couvercle de la caisse	Kastendeckel	1	310573624	S
3	Booklet holder	Porte-livret	Broschürenhalter	1	310573627	S
4	Closure	Fermeture	Schließung	1	310573531	S
5	Knob M8	Bouton M8	Knopf M8	1	310573440	S
6	Suction tube	Le tube d'aspiration	Saugrohr	1	310573625	S
7	Blade spindle plate	Plaque de broche de lame	Blattspindelplatte	1	310573626	S
8	Blade spindle support	Support de broche de lame	Unterstützung der Messerspindel	1	310573622	S
9	Blade shaft	Arbre de lame	Messerwelle	1	310573620	S
10	Bearing	Palier	Lager	1	310573611	S
11	Elastic ring	Anneau élastique	Elastischer Ring	1	310573609	S
12	Plug	Prise	Stecker	1	310573621	S
13	Key	Clé	Taste	1	310573612	S
14	Poly-V belt 8J	Courroie poly-V 8J	Poly-V-Riemen 8J	1	310573610	W
15	Flange pulley	Poulie à bride	Flanschriemenscheibe	1	310573617	S
16	Blade d.450	Lame d.450	Klinge d.450	1	N/A	S
17	Flange	Bride	Flansch	1	310573614	S
18	Washer	Rondelle	Unterlegscheibe	1	310573619	S
19	Nut M20 S	Ecrou M20S	Mutter M20 S	1	310573613	S
20	Electric motor	Moteur électrique	Elektromotor	1	310573616	S
21	Motor flange	Bride moteur	Motorflansch	1	310573628	S
22	Motor pulley	Poulie moteur	Motorriemenscheibe	1	310573618	S
23	Knob	Bouton	Knopf	1	310573629	S

Blade guard / Carter de disque / Plattegehäuse

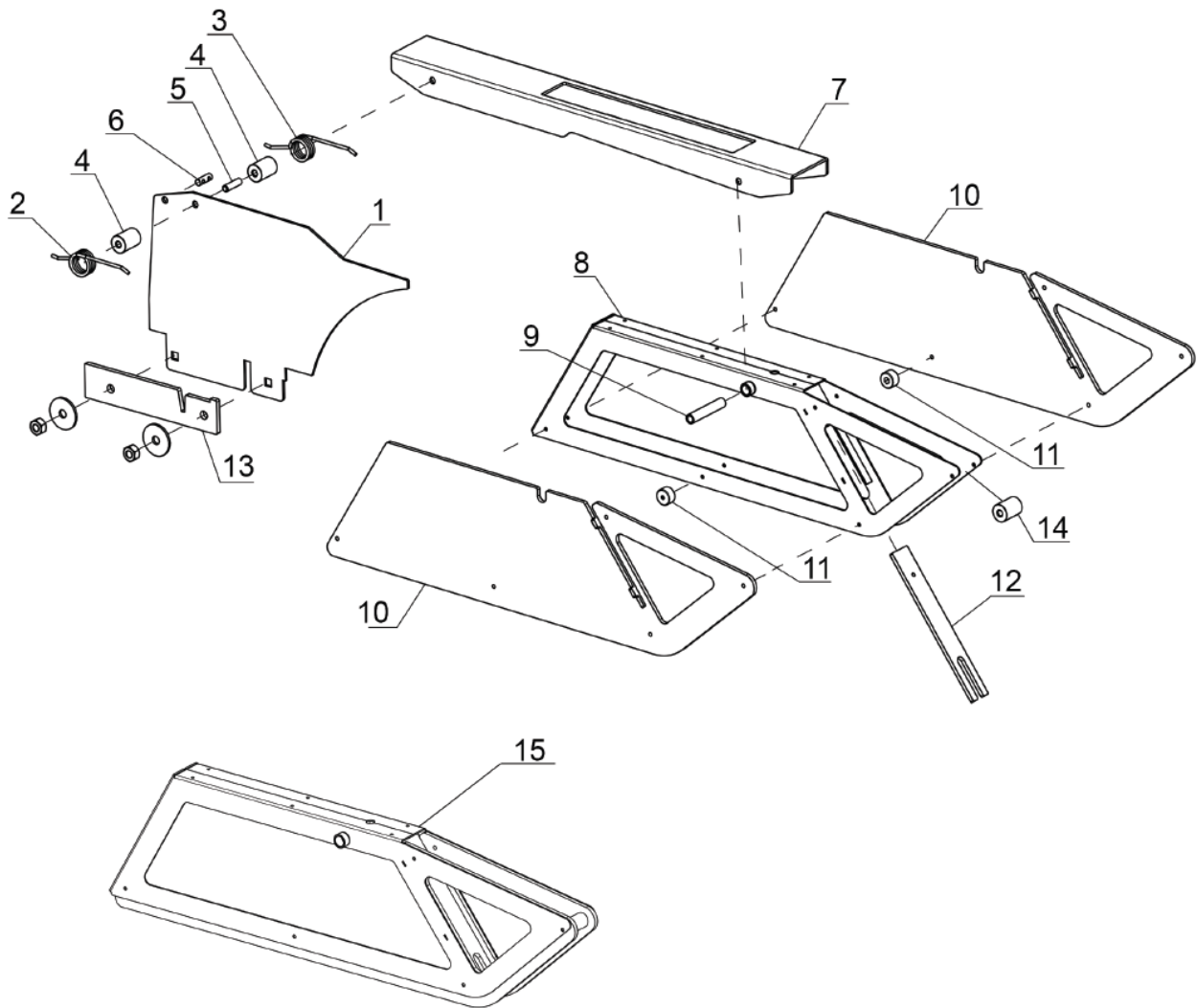

POS.	DESCRIPTION	DESCRIPTION	BESCHREIBUNG	QTY	REF	TYPE
15	Complete blade guard	Carte de disque complet	Vollständige Festplattenzuordnung	1	310573630	S
1	Divider wedge	couteau diviseur	Trennkeil	1	310573654	S
2	Spring	Ressort	Feder	1	310573632	S
3	Spring	Ressort	Feder	1	310573633	S
4	Pin	Épingler	Stift	1	310573648	S
5	Grain M8	Grain M8	Korn M8	1	310573631	S
6	Spring locking pin	Goupille de verrouillage à ressort	Federverschlussstift	1	310573646	S
7	Support	Support	Unterstützung	1	310573650	S
8	Blade protection	Protection de la lame	Klingenschutz	1	310573649	S
9	Spacer	Entretoise	Abstandshalter	1	310573647	S
10	Transparent side	Côté transparent	Transparente Seite	1	310573652	S
11	Pad blade	Lame de tampon	Pad-Klinge	1	310573634	S
12	Front glass	Verre avant	Frontscheibe	1	310573651	S
13	Locking plate	Plaque de verrouillage	Verriegelungsplatte	1	310573653	S
14	Spacer	Entretoise	Abstandshalter	1	310573635	S

Longitudinal guide / Guide longitudinal / Längsführung

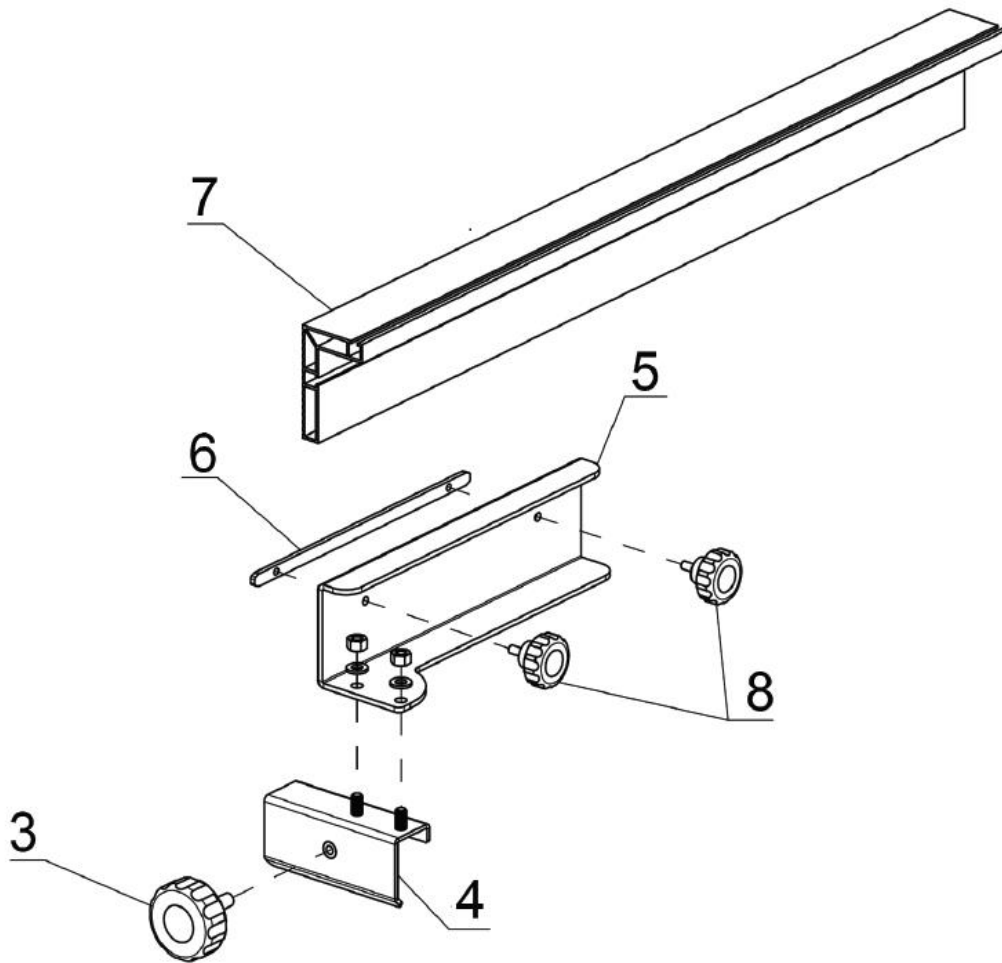

POS.	DESCRIPTION	DESCRIPTION	BESCHREIBUNG	QTY	REF	TYPE
	Complete guide	Guide complet	Führen Komplet	1	310573564	S
1	Guide	Guide	Führen	1	310573601	S
2	Support	Support	Unterstützung	1	310573604	S
3	Knob M10	Bouton M10	Knopf M10	1	310573600	S
4	Guide	Guide	Führen	1	310573607	S
5	Guide support	Soutien du guide	Schnittführung unterstützen	1	310573605	S
6	Guide lock	buté de guide	Führungsanschlag	1	310573606	S
7	Longitudinal guide	Guide longitudinal	Längsführung	1	310573602	S
8	Knob M6	Bouton M6	Knopf M6	1	310573441	S

Guide transversal

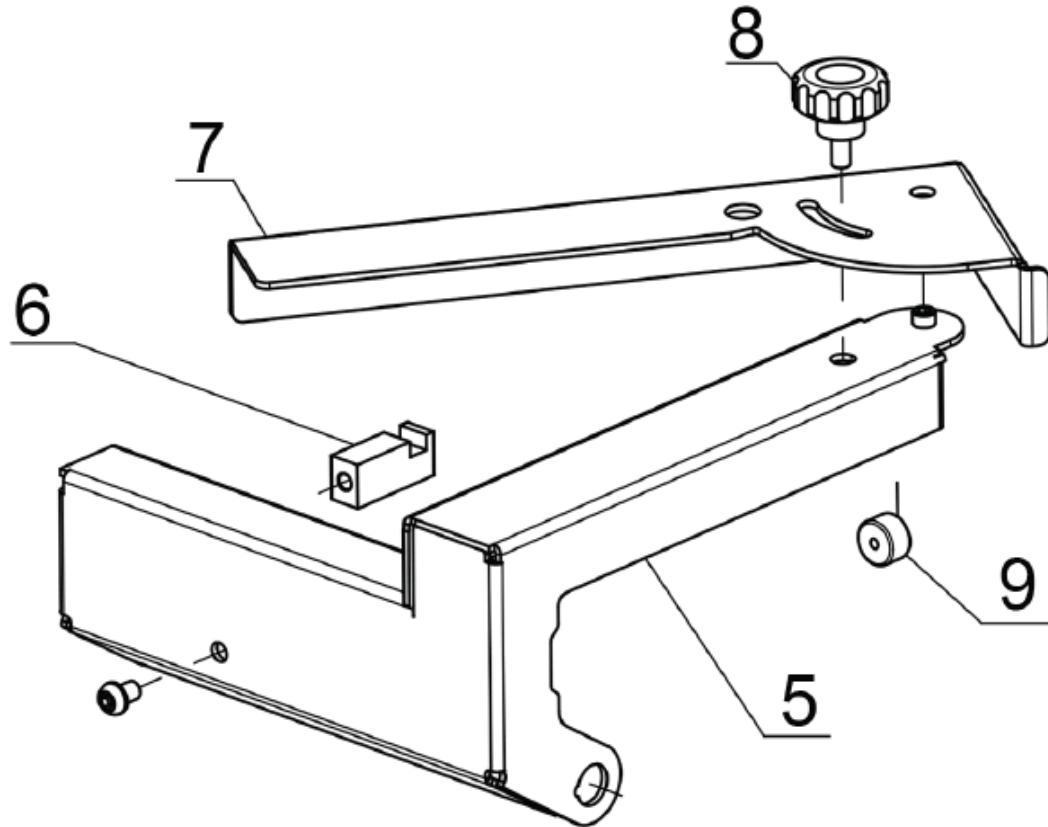

POS.	DESCRIPTION	DESCRIPTION	BESCHREIBUNG	QTY	REF	TYPE
	Complete guide	Guide complet	Führen Komplet	1	310573565	S
1	Support	Support	Unterstützung	1	310573597	S
2	Bracket	Support	Halterung	1	310573598	S
3	Guide tube	Tube-guide	Führungsrohr	1	310573584	S
4	Rosette	Rosette	Rosette	1	310573581	S
5	Guide support	Support de guide	Führungsbügel	1	310573596	S
6	Anti-tip over	Anti-basculement	Kippschutz	1	310573585	S
7	Cross team	Équipe croisée	Teamübergreifend	1	310573599	S
8	Knob M8	Bouton M8	Knopf M8	1	310573440	S
9	Wheel	Roue	Rad	1	310573582	S
10	Elastic ring	Anneau élastique	Elastischer Ring	1	310573580	S

SAINT-GOBAIN ABRASIVES
 INDUSTRIEWEG 21
 9420 ERPE-MERE
 BELGIUM
 TEL: +32(0) 2 267 21 00

SAINT-GOBAIN CONSTRUCTION
 PRODUCTS CZ A.S
 DIVIZE ABRASIVES
 SMRČKOVA 2485/4
 180 00 PRAHA 8
 CZECH REPUBLIC
 TEL: +420 255 719 326
 FAX: +420 255 719 321

SAINT-GOBAIN ABRASIVES A/S
 DYBENDALSVÆNGET 2,
 DK-2630 TAASTRUP
 DENMARK
 TEL: +45 4675 5244

PO BOX 643706
 FORTUNE TOWER OFFICE 2106
 JLT BLOCK C
 (NEXT TO METRO STATION)
 JUMEIRA LAKE TOWER, DUBAI
 UNITED ARAB EMIRATES
 TEL: +971 4 431 5154
 FAX: +971 4 431 5434

SAINT-GOBAIN ABRASIFS
 RUE DE L'AMBASSADEUR - B.P.8
 78 702 CONFLANS CEDEX
 FRANCE
 TEL: +33 (0)1 34 90 40 00
 FAX: +33 (0)1 39 19 89 56

SAINT-GOBAIN ABRASIVES GMBH
 BIRKENSTRASSE 45-49
 D-50389 WESSELING
 GERMANY
 TEL: +49 (0) 2236 703-0
 FAX: +49 (0) 2236 703-730

SAINT-GOBAIN ABRASIVES KFT.
 1225 BUDAPEST
 BÁNYALÉG U. 60/B.
 HUNGARY
 TEL: +36 1 371 22 50
 FAX: +36 1 371 22 55

SAINT-GOBAIN ABRASIVI S.P.A
 VIA PER CESANO BOSCONI 4
 I-20094 CORSICO MILANO
 ITALY
 TEL: +39 02 44 851
 FAX: +39 02 44 78 266

SAINT-GOBAIN ABRASIVES S.A.
 190 RUE J.F. KENNEDY
 L-4930 BASCHARAGE
 GRAND DUCHE DE LUXEMBOURG
 TEL: +352 50 401 1
 FAX: +331 83 717 792
 NO. VERT (FRANCE): 0800 906 903

SAINT-GOBAIN ABRASIFS, S.A.
 2 ALLÉE DES FIGUIERS
 AIN SEBAË - CASABLANCA
 MOROCCO
 TEL: +212 5 22 66 57 31
 FAX: +212 5 22 35 09 65

SAINT-GOBAIN ABRASIVES BV
 GROENLOSEWEG 28
 7151 HW EIBERGEN
 P.O. BOX 10
 7150 AA EIBERGEN
 THE NETHERLANDS
 TEL: +31 545 466466
 FAX: +31 545 474605

SAINT-GOBAIN ABRASIVES AS
 KARIHAUGVEIEN, 89
 0186 OSLO
 NORWAY
 TEL: +47 63 87 06 00
 FAX: +47 63 87 06 01

SAINT-GOBAIN HPM POLSKA SP. Z O.O.
 UL. NORTON 1, 62-600 KOŁO
 62-600 KOŁO
 POLAND
 TEL: +48 63 26 17 100
 FAX: +48 63 27 20 401

SAINT-GOBAIN ABRASIVOS, L. DA
 ZONA INDUSTRIAL DA MAIA
 I-SECTOR VIII, NO. 122
 APARTADO 6050
 4476 - 908 MAIA
 PORTUGAL
 TEL: +351 229 437 940
 FAX: +351 229 437 949

SAINT-GOBAIN GLASS
 BUSINESS UNIT ABRASIVI
 PUNCT DE LUCRU : LOC.VETIS, JUD.
 SATU MARE 447355
 STR. CAREIULUI 11
 PARC INDUSTRIAL RENOVATIO
 ROMANIA
 TEL: +40 261 839 709
 FAX: +40 261 839 710

SG HPM RUS
 58, F. ENGELS STR.
 STROENIE 2
 105082 MOSCOW
 RUSSIA
 TEL: +74 955 408 355
 FAX: +74 959 373 224

SAINT-GOBAIN
 ABRASIVES (PTY) LTD
 2 MONTEER ROAD
 ISANDO 1600
 P.O. BOX 67
 SOUTH AFRICA
 TEL: +27 11 961 2000
 FAX: +27 11 961 2184/5

SAINT-GOBAIN ABRASIVOS, S.A.
 CTRA. DE GUIPÚZCOA, KM. 7,5
 E-31195 BERRIOPLANO (NAVARRA)
 SPAIN
 TEL: +34 948 306 000
 FAX: +34 948 306 042

SAINT GOBAIN ABRASIVES AB
 GÅRDSFOGDEVÄGEN 18A
 168 66 BROMMA • SVERIGE
 SWEDEN
 TEL: +46 8 580 881 00
 FAX: +46 8 580 881 30

SAINT-GOBAIN INOVATIF MALZEMELER
 VE ASINDIRICI SAN. TIC. AS.
 ALTAYÇEŞME MAH. ÇAMLI SOK. NO:21
 ESAS OFISPARK KAT:9 34843
 MALTEPE, İSTANBUL • TURKEY
 TEL: 0090-216-217 12 50
 FAX: 0090-216-442 40 74

SAINT-GOBAIN ABRASIVES LTD.
 UNICORN HOUSE UNIT 1, AMISON CLOSE
 REDHILL BUSINESS PARK
 STAFFORD ST161WB
 UNITED KINGDOM
 TEL: +44 1785 279 553
 FAX: +44 1785 213 487



Saint-Gobain Abrasifs
 190 Rue J.F. Kennedy
 L-4930 Bascharage
 Grand Duché de Luxembourg
 Tel: +352 50 401 1
 Fax: +331 83 717 792
 no. vert (France) 0800 906 903

www.nortonabrasives.com/fr-fr