

STAUBABSAUGER CV 430 WD

BENUTZERHANDBUCH

Übersetzung der Originalbetriebsanleitung



SAINT-GOBAIN





CE Konformitätserklärung

Der Unterzeichnete Hersteller:

SAINT - GOBAIN ABRASIVES S.A.
190, BD. J. F. KENNEDY
L-4930 BASCHARAGE

erklärt hiermit, dass folgende Produkt:

Staubsauger: STAUBABSAUGER CV 430 P 230V WD	Art. Nr.: 70184632736
STAUBABSAUGER CV 430 P 110V WD	Art. Nr.: 70184632994
STAUBSAUGER CV 430 I 230V WD	Art. Nr.: 70184632741
STAUBABSAUGER CV 430 I 110V WD	Art. Nr.: 70184633140

den Anforderungen folgender Richtlinien:

- **"Maschinen" 2006/42/EG**
- **"Elektromagnetische Verträglichkeit" 2014/30/EU**
- **"Niederspannung" 2014/35/EU**

sowie folgender europäischer Norm entspricht:

- **EN ISO 12100**
- **EN 60204-1**
- **EN 61000-6-3**

Gültig für Maschinen ab der Seriennummer: 4503430198001

Aufbewahrungsort der technischen Dokumente:

Saint-Gobain Abrasives 190, Bd. J. F. Kennedy 4930 BASCHARAGE, LUXEMBOURG

Diese Konformitätserklärung erlischt bei Umbau oder Änderung des Produkts ohne unsere vorherige Zustimmung.

Bascharage, 24.08.2023.

François Chianese, Generalbevollmächtigter und verantwortlich für die technischen Unterlagen.

Bascharage, Luxemburg

**CV 430 WD
BENUTZERHANDBUCH
INHALTSVERZEICHNIS**

<u>1</u>	<u>Einleitung.....</u>	<u>6</u>
<u>2</u>	<u>Vorgesehene Verwendung.....</u>	<u>6</u>
<u>3</u>	<u>Angaben zur Sicherheit</u>	<u>6</u>
<u>4</u>	<u>Daten der Maschine.....</u>	<u>8</u>
4.1	<i>Beschreibung der Maschine.....</i>	<i>8</i>
4.2	<i>Technische Angaben</i>	<i>9</i>
4.3	<i>Typenschild</i>	<i>10</i>
<u>5</u>	<u>Leistungstoleranzen.....</u>	<u>10</u>
<u>6</u>	<u>Verwendung des Saugers.....</u>	<u>11</u>
6.1	<i>Staubabsaugung / Gebrauchsanweisung.....</i>	<i>11</i>
6.2	<i>Absaugen von Flüssigkeiten / Gebrauchsanweisung.....</i>	<i>12</i>
<u>7</u>	<u>Wartung.....</u>	<u>13</u>
<u>8</u>	<u>Ende der Lebensdauer des Produkts.....</u>	<u>13</u>
<u>9</u>	<u>Störungen – Ursache und Behebung.....</u>	<u>14</u>
9.1	<i>Fehlersuche</i>	<i>14</i>
9.2	<i>Kundendienst</i>	<i>14</i>
9.3	<i>Ersatzteile</i>	<i>15</i>

1 Einleitung

In diesem Handbuch werden die Funktionen Ihres Saugers beschrieben.

Der Käufer ist dafür verantwortlich, dass der Sauger nur von Personen benutzt wird, die dieses Handbuch gelesen haben. Der Käufer ist nicht berechtigt, den Sauger zu verändern oder zu modifizieren, da sonst die Garantie erlischt und die Herstellerfirma nicht für eventuelle Sach- oder Personenschäden haftet.

Sollte die Bedienungsanleitung verloren gehen oder beschädigt werden, wenden Sie sich bitte an den Hersteller.

Wenn Sie den Sauger verkaufen, übergeben Sie diese Bedienungsanleitung dem zukünftigen Besitzer oder weisen Sie auf die Referenzen des Herstellers hin.

Der Sauger wird vor der Auslieferung einer elektrischen Prüfung unterzogen, mit der sichergestellt wird, dass der Sauger einwandfrei funktioniert. Dies geschieht nach strengen internen Verfahren und mit modernen, speziell für elektrische Prüfungen entwickelten Geräte, die jährlich kalibriert werden.

2 Vorgesehene Verwendung

Dieses Gerät ist zum Aufsaugen von Staub und Flüssigkeiten geeignet. Robust, leistungsstark und aufgrund seiner Ausstattung leicht zu bedienen – ein wirklich wirksames Gerät für eine gründliche und schnelle Reinigung. Dieses Gerät ist für den kommerziellen Gebrauch vorgesehen, z. B. in Hotels, Schulen, Krankenhäusern, Agenturen, Geschäften, Büros und Verleihfirmen.

3 Angaben zur Sicherheit

Lesen Sie die Anweisungen vor der Benutzung des Saugers aufmerksam durch, damit Sie immer sicher arbeiten können.

Achtung: Bevor Sie das Gerät benutzen, müssen alle Teile richtig zusammgebaut sein. Achten Sie darauf, dass die Filterelemente richtig montiert sind und effizient arbeiten.

- Dieses Gerät darf nicht von Personen (einschließlich Kindern) mit eingeschränkten physischen, sensorischen oder geistigen Fähigkeiten oder von Personen mit mangelnder Erfahrung und Kompetenz benutzt werden.
- Kinder sollten beaufsichtigt werden, damit sie nicht mit dem Gerät spielen.
- Die Bediener müssen angemessen in die Benutzung dieses Geräts eingewiesen werden.
- Die Bestandteile der Verpackung können potenzielle Gefahren darstellen (z. B. Kunststoffbeutel): Halten Sie sie von Kindern, Tieren und Personen fern, die sich ihrer eigenen Handlungen nicht bewusst sind.
- Für die ordnungsgemäße Entsorgung der Verpackung sind die lokalen Gesetze zu beachten.
- Achten Sie darauf, dass die elektrischen Werte auf dem Typenschild denen des Netzes, an das das Gerät angeschlossen werden soll, entsprechen und dass die Steckdose zum Stecker des Geräts passt.

- Achten Sie darauf, dass das Netzkabel bei der Verwendung des Saugers immer vollständig abgerollt ist.
- Berühren/benutzen Sie den Stecker und den Sauger nicht mit nassen Händen.
- Saugen Sie keine Materialien auf, die die Filterelemente beschädigen könnten (z. B. Glasscherben, Metall usw.).
- Ziehen oder heben Sie das Gerät niemals am Stromkabel.
- Tauchen Sie das Gerät zum Reinigen nicht in Wasser und reinigen Sie es nicht mit einem Wasserstrahl.
- Verwenden Sie das Gerät nicht in einer Höhe von mehr als 2000 m.
- Dieses Gerät ist nicht zum Absaugen gefährlicher Stäube geeignet.
- Saugen Sie keine glühenden, brennbaren, explosiven oder giftigen Stoffe/Gemische auf. Die maximal zulässige Betriebstemperatur beträgt 40 °C (104 °F).

Eine andere als die in dieser Anleitung angegebene Verwendung kann eine Gefahr darstellen und muss daher vermieden werden.

Lassen Sie das Gerät nicht unbeaufsichtigt, wenn es in Betrieb ist, ziehen Sie immer den Stecker aus der Steckdose, wenn Sie es nicht mehr benutzen, und achten Sie auf jeden Fall darauf, dass es nicht in die Reichweite von Kindern oder Personen gelangt, die sich ihrer Handlungen nicht bewusst sind.

- Das Gerät muss auf einer stabilen und sicheren, nicht geneigten Ebene benutzt, aufgebaut, aufbewahrt und transportiert werden.
- Dieses Gerät muss unter Berücksichtigung seines Gewichts auf einer stabilen und sicheren, nicht geneigten Ebene und nur in geschlossenen, feuchtigkeitsfreien Räumen aufbewahrt werden.
- Richten Sie die Ansaugöffnung niemals auf Körperteile von Menschen oder Tieren – z. B. Augen, Ohren, Mund usw. Dies kann sehr gefährlich sein.
- Verwenden Sie nur das mit dem Gerät gelieferte Zubehör oder eventuell das in der Bedienungsanleitung angegebene Zubehör. Die Verwendung von anderem Zubehör kann die Sicherheit gefährden.
- Das Gerät ist nicht für Umgebungen geeignet, in denen elektrostatische Entladungen oder Funken Schäden an elektrischen Bauteilen oder an Personen verursachen können.

Jegliche Veränderungen am Gerät sind untersagt. Eine betrügerische Manipulation des Saugers führt nicht nur zum Erlöschen des Garantiezertifikats des Herstellers, sondern kann auch zu Bränden oder Verletzungen bis zum Tod des Bedieners führen.

Der Hersteller haftet nicht für Personen- oder Sachschäden, die durch die Nichtbeachtung dieser Anweisungen oder die unsachgemäße Verwendung des Geräts entstehen.

- Wenn Schaum oder Flüssigkeit austritt, schalten Sie den Motor aus.
- Sollte das Gerät umkippen, empfehlen wir, es aufzurichten, bevor Sie den Motor ausschalten.
- Saugen Sie kein Wasser auf, das sich in Behältern, Waschbecken, Badewannen usw. befindet.
- Verwenden oder saugen Sie keine aggressiven Reinigungsmittel auf, da sie das Gerät beschädigen können.

Der Füllstandssensor (Schwimmer) dient dazu, die Absaugung zu stoppen, wenn der Behälter mit Flüssigkeit gefüllt ist oder wenn etwas verschüttet wird. Reinigen Sie ihn regelmäßig, prüfen Sie ihn dabei auch auf Beschädigungen und ersetzen Sie ihn gegebenenfalls.

- Dieses Gerät darf nicht im Freien oder bei niedrigen Temperaturen verwendet werden.

4 Daten der Maschine

4.1 Beschreibung der Maschine

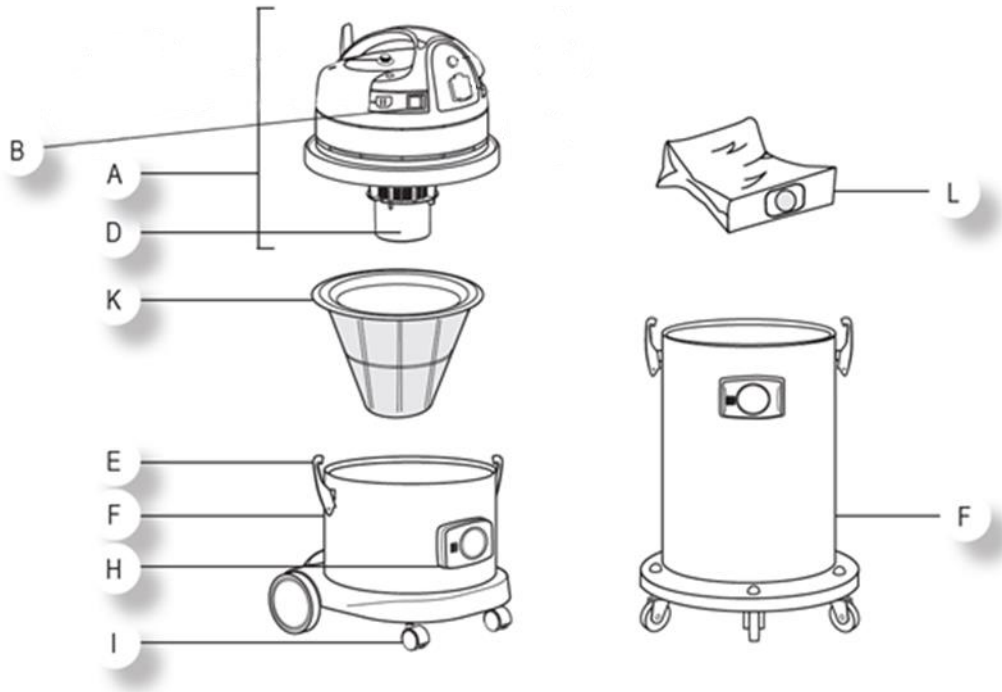

A	Kopf
B	Schalter
D	Schwimmer: Er verhindert, dass die angesaugte Flüssigkeit in den Motorblock eindringt
E	Haken zum Festklemmen des Motorblocks am Behälter
F	Behälter
H	Ansaugstutzen
I	Schwenkbare Räder
K	Polyesterfilter, der zum Aufsaugen von Staub in den Behälter eingesetzt und zum Aufsaugen von Flüssigkeiten herausgenommen werden kann
L	Filterbeutel, der direkt auf den Ansaugstutzen aufgebracht wird. Seine Verwendung schließt die Verwendung des Polyesterfilters nicht aus, der zusätzlich verwendet werden sollte.

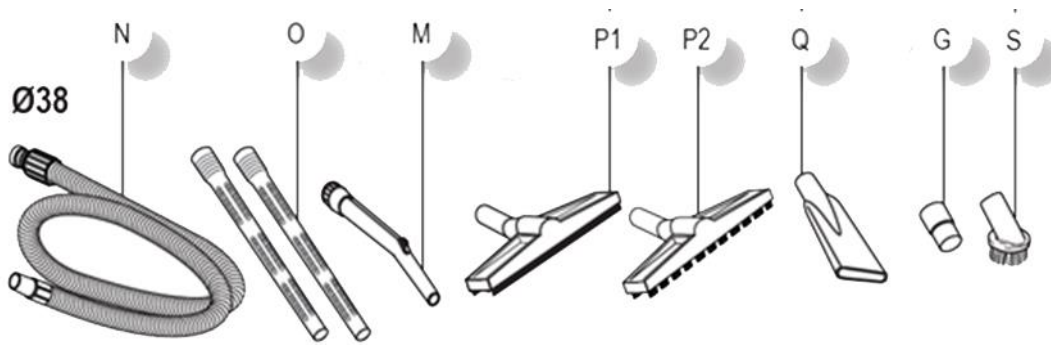

M	Griff
N	Flexibler Schlauch
O	Rohr
P1	Saugbürste
P2	Staubbürste
Q	Flache Düse
S	Pinselbürste
G	Reduzierstück

4.2 Technische Angaben

Modell	CV 430 P 230 V WD 70184632736	CV 430 P 110 V WD 70184632994	CV 430 I 230 V WD 70184632741	CV 430 I 110 V WD 70184633140
Leistung	2400 W (2 Motoren)	2400 W (2 Motoren)	2400 W (2 Motoren)	2400 W (2 Motoren)
Spannung	230 V – 50 Hz	110 V – 60 Hz	230 V – 50 Hz	110 V – 60 Hz
Filterreinigung	Händisch			
Durchsatz	420 m³/h	422 m³/h	420 m³/h	422 m³/h
Unterdruck	247 mBar	256 mBar	247 mBar	256 mBar
Material des Behälters	Kunststoff		Edelstahl	
Nutzkapazität	90 l		62 l	
Abmessungen	676 x 568 x 911 mm			
Durchmesser Absaugung	Ø 50 mm			
Gewicht	30 kg			
Schalldruckpegel	73,1 dB			

4.3 Typenschild

Jede Saint-Gobain Norton Clipper-Maschine ist mit einem Typenschild versehen, auf dem die wichtigsten Daten angegeben sind, die Sie benötigen, um Beratung, Vorschläge oder Informationen zu Ersatzteilen vom Hersteller zu bekommen.

Die folgenden Daten sind auf dem Typenschild angegeben:

- Hersteller
- Modell
- Seriennummer
- Versorgungsspannung
- Installierte Nennleistung
- CE-Symbol (hergestellt gemäß Maschinenrichtlinie 2006/42/EWG) und UKCA-Symbol

5 Leistungstoleranzen

Die Turbinenleistung kann abhängig von Temperatur und Luftfeuchtigkeit um bis zu 15 % variieren.

Die Sicherheitsventile sind auf die Amperezahl der Turbine kalibriert.

6 Verwendung des Saugers

6.1 Staubabsaugung / Gebrauchsanweisung

- Setzen Sie den Polyesterfilter in den Behälter ein.

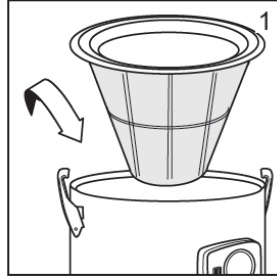

- Montieren Sie den Kopf auf den Behälter und sichern Sie ihn mit den Haken.

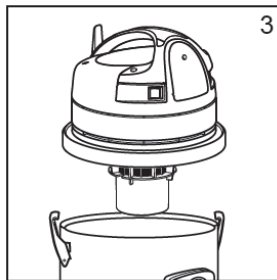

- Führen Sie den flexiblen Schlauch in den Ansaugstutzen ein.

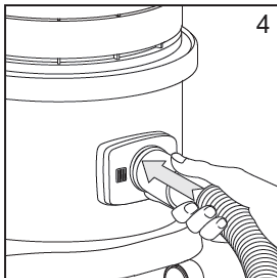

- Bringen Sie den Griff und die Verlängerungen an das Ende des flexiblen Schlauchs an. Wählen Sie das am besten geeignete Zubehör aus und schließen Sie es an.

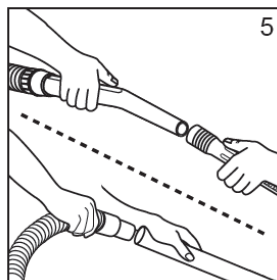

- Schalten Sie das Gerät ein, nachdem Sie den Stecker in eine Steckdose gesteckt haben

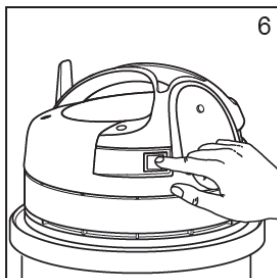

6.2 Absaugen von Flüssigkeiten / Gebrauchsanweisung

- Entfernen Sie den Polyesterfilter vom Fass (Abb. 2)

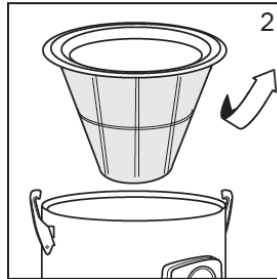

- Montieren Sie den Kopf auf das Fass und sichern Sie ihn mit den Haken (Abb. 3)

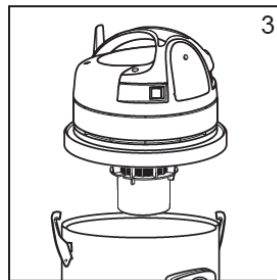

- Führen Sie den flexiblen Schlauch in das Mundstück ein (Abb. 4)

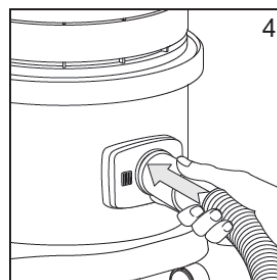

- Am Ende des flexiblen Schlauchs führen Sie den Griff und die Verlängerungen ein (Abb. 5)

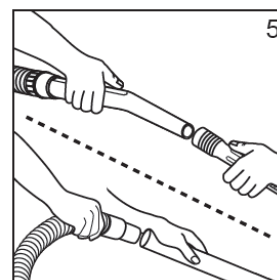

- Schließen Sie die Saugbürste -P1- an.
- Schalten Sie das Gerät ein, nachdem Sie den Stecker in eine Steckdose gesteckt haben (Abb.6)

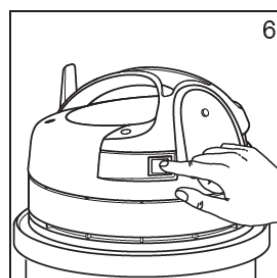

7 Wartung

Ziehen Sie immer den Stecker aus der Steckdose, bevor Sie Arbeiten am Gerät durchführen. Reinigen Sie nach jedem Gebrauch und bevor Sie das Gerät zur Wartung schicken, alle Teile des Geräts, um Risiken zu vermeiden.

- Damit der sichere und kontinuierliche Betrieb gewährleistet ist, führen Sie in regelmäßigen Abständen eine Wartung durch, die eine Überprüfung der Unversehrtheit der Kunststoffteile, des Filtersatzes, der Dichtigkeit der Dichtungen und der Funktionstüchtigkeit des Steuermechanismus umfasst.
- Überprüfen Sie das Stromkabel regelmäßig auf Einschnitte, Abschürfungen, Risse und Alterserscheinungen. Ersetzen Sie das Kabel, bevor Sie es zu einem späteren Zeitpunkt verwenden.
- Der Austausch des beschädigten Kabels muss vom technischen Kundendienst oder von geschultem Personal mit einer anerkannten Qualifikation durchgeführt werden.
- Achten Sie bei der Verwendung von Verlängerungskabeln darauf, dass diese mindestens den gleichen Querschnitt wie das Stromkabel haben und nicht mit Flüssigkeiten oder leitenden Oberflächen in Berührung kommen.
- Die Reinigung darf nicht von unbeaufsichtigten Minderjährigen durchgeführt werden.
- Wartungs- und Reparaturarbeiten müssen immer von Personal durchgeführt werden, das vom Hersteller oder durch eine anerkannte Zertifizierung autorisiert ist; defekte Teile dürfen nur durch Originalersatzteile ersetzt werden.
- Damit die perfekte Effizienz des Geräts beim Staubsaugen erhalten bleibt, sollten Sie den Polyesterfilter nach jedem Gebrauch durch Schütteln reinigen und die Filtertüte austauschen, wenn sie voll ist.
- Reinigen Sie das gesamte Gerät nach dem Gebrauch; leeren Sie die Behälter, schütteln Sie die Filter aus, tauschen Sie den Beutel aus, wenn er voll ist, und wischen Sie die Oberflächen mit einem feuchten Tuch ab, bevor Sie das Gerät lagern.

8 Ende der Lebensdauer des Produkts

Entsorgen Sie das Gerät und alle Zubehörteile gemäß den gesetzlichen Bestimmungen des jeweiligen Landes.

Um Schäden an der Umwelt oder Ihrer oder der Gesundheit anderer zu vermeiden, sollten Sie das Gerät von anderem Abfall trennen und ggf. ordnungsgemäß recyceln.

9 Störungen – Ursache und Behebung

9.1 Fehlersuche

PROBLEM	URSACHE	ABHILFE
Die Motoren starten nicht.	Keine elektrische Spannung.	Überprüfen Sie die Kabel, Stecker und die Steckdose.
Die Saugleistung nimmt langsam ab.	Der Filter, die Düse, das Saugrohr oder der Saugschlauch können verstopft sein.	Überprüfen und reinigen Sie das Zubehör. Reinigen Sie den Filter.
Beim Saugen tritt Staub aus.	Der Filter wurde nicht richtig befestigt oder ist defekt.	Prüfen Sie, ob der Filter richtig installiert ist; ersetzen Sie ihn gegebenenfalls.

9.2 Kundendienst

Erforderliche Angaben bei der Bestellung von Ersatzteilen:

- Seriennummer (sieben Ziffern)
 - Ersatzteilnummer
 - Genaue Bezeichnung
 - Gewünschte Stückzahl
 - Lieferanschrift
 - Bitte geben Sie eindeutig die gewünschte Versandart an, z. B. „Express“ oder „per Luftpost“.
Wird keine Versandart vorgegeben, so wird die für uns wirtschaftlichste Art gewählt, die nicht unbedingt die schnellste sein muss. Genaue Angaben vermeiden Probleme und Versandfehler.
In Zweifelsfällen schicken Sie uns bitte das defekte Teil zu.
- Sollten die Teile noch unter die Gewährleistung fallen, ist die Zusendung des Teils zwingend erforderlich.**

Diese Maschine wurde hergestellt von Saint-Gobain Abrasives S.A.

190, Bd. J. F. Kennedy
L-4930 BASCHARAGE
Grand-duché de Luxembourg
Tel.: 00352 50 401 1
<http://www.construction.norton.eu>
E-Mail: sales.nlx@saint-gobain.com

9.3 Ersatzteile

Zur Auswahl von Ersatzteilen finden Sie Ersatzteillisten im Service-Bereich der Internetseite von Norton Clipper unter folgender Adresse:

<https://spareparts.nortonabrasives.com>

Für einen besonders schnellen Zugang können Sie zusätzlich den auf der Maschine vorhandenen QR-Code mit Ihrem Smartphone scannen:



Dieser elektronische Katalog bietet Explosionszeichnungen und Ersatzteillisten für verschiedene Norton Clipper-Maschinen. Wählen Sie dort Ihr entsprechendes Produkt aus.

Für Maschinen, Ersatzteile, Verbrauchsmaterialien sowie Gewährleistungsansprüche und technische Beratung können Sie sich auch an unsere Niederlassungen wenden.

SAINT-GOBAIN SCHLEIFMITTEL
INDUSTRIEWEG 21
9420 ERPE-MERE
BELGIEN
TEL: +32(0) 2 267 21 00

SAINT-GOBAIN CONSTRUCTION
PRODUCTS CZ A.S
DIVIZE SCHLEIFMITTEL
SMRČKOVA 2485/4
180 00 PRAHA 8
TEL: +420 255 719 326 FAX: +420 255 719 321

SAINT-GOBAIN ABRASIVES A/S
DYBENDALSVÆNGET 2,
DK-2630 TAASTRUP
DÄNEMARK
TEL: +45 4675 5244

POSTFACH 643706
FORTUNE TOWER BÜRO 2106
JLT BLOCK C
(NEBEN DER U-BAHN-STATION)
JUMEIRA LAKE TOWER, DUBAI
VEREINIGTE ARABISCHE EMIRATE
TEL: +971 4 431 5154
TELEFAX: +971 4 431 5434

SAINT-GOBAIN SCHLEIFMITTEL
RUE DE L'AMBASSADEUR - B.P.8
78 702 CONFLANS CEDEX
FRANKREICH
TEL: +33 (0)1 34 90 40 00
TELEFAX: +33 (0)1 39 19 89 56

SAINT-GOBAIN ABRASIVES GMBH
BIRKENSTRASSE 45-49
D-50389 WESSELING
DEUTSCHLAND
TEL: +49 (0) 2236 703-0
TELEFAX: +49 (0) 2236 703-730

SAINT-GOBAIN KFT SCHLEIFMITTEL.
1225 BUDAPEST
BÁNYALÉG U. 60/B.
UNGARN
TEL: +36 1 371 22 50
TELEFAX: +36 1 371 22 55

SAINT-GOBAIN ABRASIVI S.P.A
VIA PER CESANO BOSCONI 4
I-20094 CORSICO MILANO
ITALIEN
TEL: +39 02 44 851
TELEFAX: +39 02 44 78 266

SAINT-GOBAIN ABRASIVES S.A.
190 J.F. KENNEDY STRASSE
L-4930 BASCHARAGE
GROSSHERZOGTUM LUXEMBURG
TEL: +352 50 401 1
TELEFAX: +331 83 717 792
NR. VERT (FRANKREICH): 0800 906 903

SAINT-GOBAIN ABRASIVES, S.A.
2 ALLÉE DES FEIGENBÄUME
AIN SEBAË - CASABLANCA
MAROKKO
TEL: +212 5 22 66 57 31
TELEFAX: +212 5 22 35 09 65

SAINT-GOBAIN ABRASIVES BV
GROENLOSEWEG 28
7151 HW EIBERGEN
POSTFACH 10
7150 AA EIBERGEN
NIEDERLANDE
TEL: +31 545 466466
TELEFAX: +31 545 474605

SAINT-GOBAIN SCHLEIFMITTEL AS
KARIHAUGVEIEN, 89
0186 OSLO
NORWEGEN
TEL: +47 63 87 06 00
TELEFAX: +47 63 87 06 01

SAINT-GOBAIN HPM POLSKA SP. Z O.O.
UL. NORTON 1, 62-600 KOŁO
62-600 KOŁO
POLEN
TEL: +48 63 26 17 100
TELEFAX: +48 63 27 20 401

SAINT-GOBAIN ABRASIVOS, L. DA
ZONA INDUSTRIAL DA MAIA I-SECTOR
VIII, NR. 122
APARTADO 6050
4476 - 908 MAIA
PORTUGAL
TEL: +351 229 437 940
TELEFAX: +351 229 437 949

SAINT-GOBAIN GLAS
GESCHÄFTSBEREICH ABRASIVI
PUNCT DE LUCRU : LOC. VETIS, JUD.
SATU MARE 447355
STR. CAREIULUI 11
RENOVIERUNG DES INDUSTRIEPARKS
RUMÄNIEN
TEL: +40 261 839 709
TELEFAX: +40 261 839 710

SG HPM RUS
F. ENGELS STR. 58
STROENIE 2
105082 MOSKAU
RUSSLAND
TEL: +74 955 408 355
TELEFAX: +74 959 373 224

SAINT-GOBAIN ABRASIVES (PTY) LTD
2 MONTEER STRASSE
ISANDO 1600
POSTFACH 67
SÜDAFRIKA
TEL: +27 11 961 2000
TELEFAX: +27 11 961 2184/5

SAINT-GOBAIN ABRASIVOS, S.A.
CTRA. VON GIPUZKOA, KM. 7,5
E-31195 BERRIOPLANO (NAVARRA)
SPANIEN
TEL: +34 948 306 000
TELEFAX: +34 948 306 042

SAINT GOBAIN ABRASIVES AB
GÅRDSFOGDEVÄGEN 18A
168 66 BROMMA • SVERIGE
SCHWEDEN
TEL: +46 8 580 881 00
TELEFAX: +46 8 580 881 30

SAINT-GOBAIN INOVATIF MALZEMELER
VE ASINDIRICI SAN. ZUCKEN. ASS.
ALTAYÇEŞME MAH. ÇAMLI SOK. NR.:21
ESAS OFİSPARK KAT:9 34843
MALTEPE, İSTANBUL • TÜRKEI
TEL.: 0090-216-217 12 50
TELEFAX: 0090-216-442 40 74

SAINT-GOBAIN ABRASIVES LTD.
EINHORNHAUS EINHEIT 1, AMISON
SCHLIESSEN
REDHILL GEWERBEPARK
STAFFORD ST161WB
VEREINIGTES KÖNIGREICH
TEL: +44 1785 279 553
TELEFAX: +44 1785 213 487



Saint-Gobain Abrasifs
190 Rue J.F. Kennedy
L-4930 Bascharage
Grand Duche de Luxembourg
Tel: +352 50 4011
Fax: +331 83 717 792
no. vert (France) 0800 906 903

www.nortonabrasives.com/fr-fr